

Jackery

Model: JHP-3600C

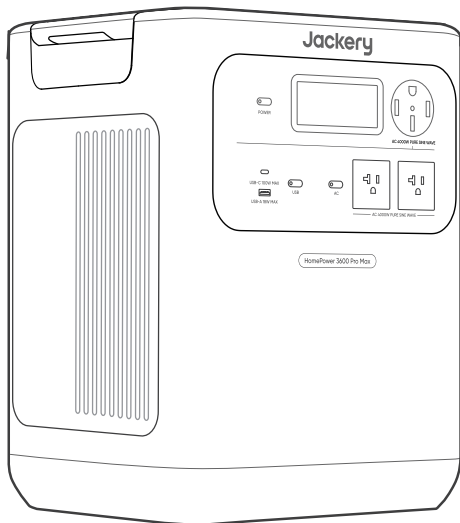

USER MANUAL

Jackery HomePower 3600 Pro Max

CONTACT US:



1-888-502-2236 (US)

✉ hello@jackery.com

🌐 www.jackery.com

US IMPORTANT

Congratulations on your new Jackery HomePower 3600 Pro Max. Please read this manual carefully before using the product, particularly the relevant precautions to ensure proper use. Keep this manual in an accessible place for future reference.

In compliance with laws and regulations, the right of final interpretation of this document and all related documents of this product resides with the Company. Although every effort has been made to ensure the accuracy of this manual, Jackery Inc. assumes no responsibility for any errors that may appear.

Please note that no further notifications will be given in case of any update, revision, or termination. **For the latest version of the product manuals, visit support.jackery.com.**

* The images are for reference purposes only. Please refer to the actual product.

FR IMPORTANT

Félicitations pour votre nouveau Jackery HomePower 3600 Pro Max. Veuillez lire attentivement ce manuel avant d'utiliser le produit, en particulier les précautions à prendre pour garantir une utilisation correcte du produit. Conservez ce manuel dans un endroit accessible pour pouvoir vous y référer ultérieurement.

Conformément aux lois et réglementations en vigueur, le droit d'interprétation final de ce document et de tous les documents associés à ce produit appartient à l'entreprise. Bien que tous les efforts aient été déployés pour garantir l'exactitude de ce manuel, Jackery Inc. n'assume aucune responsabilité pour les erreurs qui pourraient y figurer.

Veuillez noter qu'aucune autre notification ne sera faite en cas de mise à jour, de révision ou de résiliation. **Pour la dernière version des manuels du produit, consultez support.jackery.com.**

* Les chiffres sont donnés à titre indicatif uniquement. Veuillez vous référer au produit réel.

ES IMPORTANTE

Felicitaciones por su nuevo Jackery HomePower 3600 Pro Max. Antes de utilizar el producto, lea cuidadosamente este manual, especialmente las precauciones relevantes para asegurar un uso adecuado. Mantenga este manual en un lugar accesible para futuras consultas.

De acuerdo con las leyes y regulaciones, el derecho de interpretación final de este documento y todos los documentos relacionados con este producto corresponde a la Empresa. Aunque se ha hecho todo lo posible para garantizar la exactitud de este manual, Jackery Inc. no asume ninguna responsabilidad por los errores que puedan aparecer.

Tenga en cuenta que no se emitirán notificaciones adicionales en caso de actualizaciones, revisiones o terminación. **Para obtener la última versión de los manuales del producto, visite support.jackery.com.**

* Las cifras son sólo de referencia. Consulte el producto real.

TABLE OF CONTENTS

US English

01-31

IMPORTANT SAFETY INFORMATION	01	CHARGING	18
MEANING OF SYMBOLS	02	TROUBLESHOOTING	21
WHAT'S IN THE BOX	03	STORAGE	22
PRODUCT OVERVIEW	04	SPECIFICATIONS	22
LCD DISPLAY	05	WARRANTY	24
OPERATIONS	08	APP SETUP	25
UNINTERRUPTIBLE POWER SUPPLY (UPS)	11	SMART HOME BACKUP SYSTEM (AC ESS)	27
CONNECTIONS	13		

FR Français

32-62

INFORMATIONS DE SÉCURITÉ IMPORTANTES ...	32	CHARGE	49
SIGNIFICATION DES SYMBOLES	33	DÉPANNAGE	52
CONTENU DE LA BOÎTE	34	STOCKAGE	53
APERÇU DU PRODUIT	35	SPÉCIFICATIONS	53
AFFICHAGE LCD	36	GARANTIE	55
FONCTIONNEMENT	39	CONFIGURATION DE L'APPLICATION	56
ALIMENTATION SANS INTERRUPTION (ASI) ...	42	SYSTÈME DE SAUVEGARDE DOMESTIQUE INTELLIGENT (AC ESS)	58
CONNECTIONS	44		

ES Español

63-93

INFORMACIÓN IMPORTANTE DE SEGURIDAD	63	CARGANDO	80
SIGNIFICADO DE LOS SÍMBOLOS	64	RESOLUCIÓN DE PROBLEMAS	83
CONTENIDO DE LA CAJA	65	ALMACENAMIENTO	84
DESCRIPCIÓN GENERAL DEL PRODUCTO	66	ESPECIFICACIONES	84
PANTALLA LCD	67	GARANTÍA	86
OPERACIONES	70	CONFIGURACIÓN DE LA APLICACIÓN	87
FUENTE DE ALIMENTACIÓN ININTERRUMPIDA (UPS)	73	GUÍA DE INSTALACIÓN DEL SISTEMA DE RESPALDO INTELIGENTE PARA EL HOGAR (AC ESS)	89
CONEXIONES	75		

IMPORTANT SAFETY INFORMATION



WARNING

INSTRUCTIONS PERTAINING TO RISK OF FIRE, ELECTRIC SHOCK, OR INJURY TO PERSONS

Always follow these basic precautions when using this product.

- Read all the instructions before using the product.
- Do not allow children to play on the product. Close supervision of children is necessary when the product is used near children.
- Avoid placing hands or fingers inside the product.
- Stop using the product immediately if it has been physically damaged or modified. Improper use of the product may cause unpredictable behavior, leading to fire, explosion, or injury.
- If any of the following are observed, including but not limited to overheats, emits unusual odors or smoking, leaks, or burns, stop using the product immediately and contact the dealer or our Customer Support.
- Never attempt to open, repair, or modify the product. Any tampering, reassembly, or modification of the product can result in electric shock, fire, or battery damage.
- Be aware that liquid ejected from the product may cause irritation or burns. Inappropriate or abusive use may lead to battery leakage. Avoid direct contact with leaking liquid. If the liquid contacts your eyes, seek medical help immediately. If it contacts other body parts, flush with running water and consult a medical professional without delay.
- Do not expose the product to fire or excessive temperatures. Doing so may result in an explosion if the temperature exceeds 130°C (265°F).
- Any use of unrecommended or non-supplied materials or parts with the product may result in a risk of fire, electric shock, or personal injury.
- Do not leave the battery charging unattended for long periods. Always monitor the charging process to ensure safe operation.
- To reduce the risk of electric shock, unplug the product from any power source before attempting any technical service or troubleshooting.

OPERATING INSTRUCTIONS

SAVE THESE INSTRUCTIONS

- Stop using the product immediately if it shows signs of damage. Discontinue use and contact customer support for assistance.
- Do not charge the battery in extremely hot or cold environments and strictly adhere to the product's specified operating temperature ranges:
 - Charging temperature: -4°F to 113°F (-20°C to 45°C)
 - Discharging temperature: -4°F to 113°F (-20°C to 45°C)
- To ensure proper air circulation, keep the product vents uncovered. The area where the product is used must have adequate airflow in a cool, dry environment to prevent overheating.
 - Charging in damp or poorly ventilated spaces may cause safety hazards.
 - Water can cause short circuits or damage to the charger, leading to safety risks.
- Unplug the power cord from a power outlet during a storm.
- Immediately turn off the product by pressing the power button if it has fallen, been dropped, or exposed to vibrations.
- Ensure the device(s) are powered off before connecting them to the product.
- Do not charge the product using a damaged or broken charging cord or plug.
- Do not use the product to charge any device with a damaged or broken cable or plug.
- Always unplug the charging cord by pulling the plug, not the cord, to reduce the risk of damage.
- Ensure the product is properly secured when transporting it in a moving vehicle.
- DO NOT place the unit upside down or on its side during use or storage.
- DO NOT place the product on the floor or at a height less than 18 inches (457 mm) above the floor during operation in a workshop or repair facility.
- DO NOT use the product's accessories with other devices or equipment.
- Solar charge time depends on weather conditions. Place your solar panel where it will get as much direct sunlight as possible.



**DANGER**







This device is intended for indoor use only (Please place this device in a similar indoor environment when using it outdoors, e.g., Home, RVs, tents, cabins, etc.).
 ※ This device is not waterproof or dustproof. Keep away from rain and humid environments during use.

USER MAINTENANCE INSTRUCTIONS

During the lifecycle of energy storage products, a certain degree of capacity and energy degradation is expected. As the number of charge and discharge cycles increases and storage time extends, this degradation will gradually intensify, which is a normal phenomenon consistent with the natural aging of battery cells.

MEANING OF SYMBOLS

Symbol	Meaning
 WARNING	Hazardous practices that may result in severe injury, death, and/or property damage.
 CAUTION	Hazardous practices that may result in personal injury and/or property damage.
NOTE	Hazardous practices that may result in equipment damage, data loss, performance deterioration, or unanticipated results.
TIP	Supplements the important information or operation tips in the text.

Symbol	Meaning
	Warning and Caution Symbols. Must read to alert individuals to potential hazards or risks.
	Read the user manual before operation.
	Risk of electric shock
	Battery charging
	Explosive material
	Heavy object

Symbol	Meaning
	Do not dismantle the product.
	Keep the product away from fire.
	Keep away from children.
 Li-ion	This symbol indicates that a lithium-ion (Li-ion) battery is inside the product and should be disposed of or recycled properly.
	This symbol indicates that the product shall not be disposed of as household waste, and should be delivered to a designated collection facility for recycling. Proper disposal and recycling can help protect the environment. For more information about the disposal and recycling of this product, contact your local community, disposal service, or dealer.



This device complies with part 15 of the FCC Rules. Operation is subject to the following two conditions:

(1) This device may not cause harmful interference, and

(2) This device must accept any interference received, including interference that may cause undesired operation.

NOTE: This equipment has been tested and found to comply with the limits for a Class B digital device, pursuant to part 15 of the FCC Rules.

These limits are designed to provide reasonable protection against harmful interference in a residential installation. This equipment generates, uses, and can radiate radio frequency energy and, if not installed and used in accordance with the instructions, may cause harmful interference to communications. However, there is no guarantee that radio interference will not occur in a

particular installation.

If this equipment does cause harmful interference to radio or television reception, which can be determined by turning the equipment off and on, the user is encouraged to try to correct the interference by one or more of the following measures:

- Reorient or relocate the receiving antenna.
- Increase the separation between the equipment and receiver.
- Connect the equipment into an outlet on a circuit different from that to which the receiver is connected.
- Consult the dealer or an experienced radio/TV technician for help.

MODIFICATION: Any changes or modifications not expressly approved by the grantee of this device could void the user's authority to operate the device.

WHAT'S IN THE BOX

1

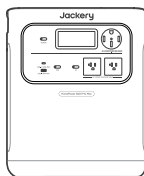

Jackery HomePower 3600 Pro Max

2

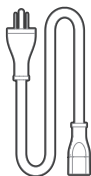

AC Charging Cable

3

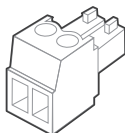

Screw terminal block

4



Documents

TIPS

The car charging cable is not included but is available for purchase separately on our website. For assistance, please contact Jackery customer service.

PRODUCT OVERVIEW

● FRONT VIEW

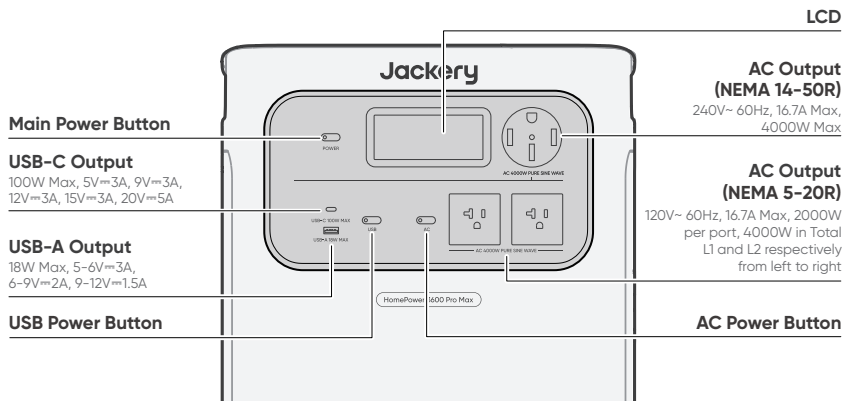



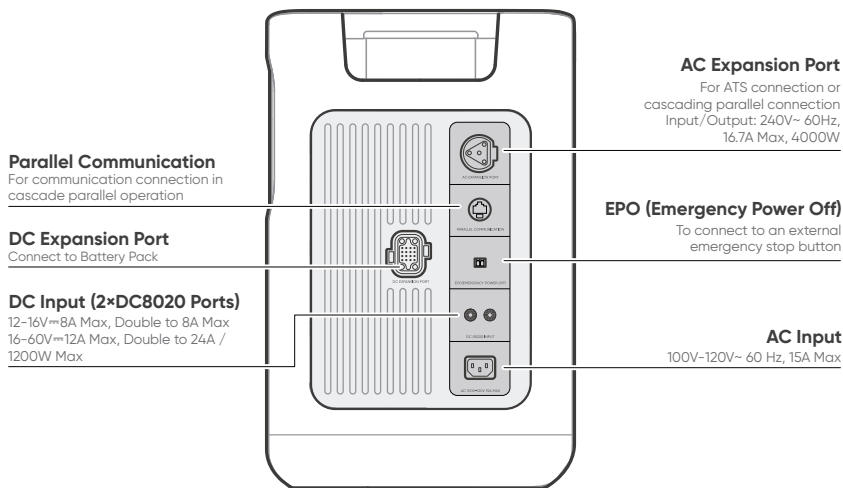



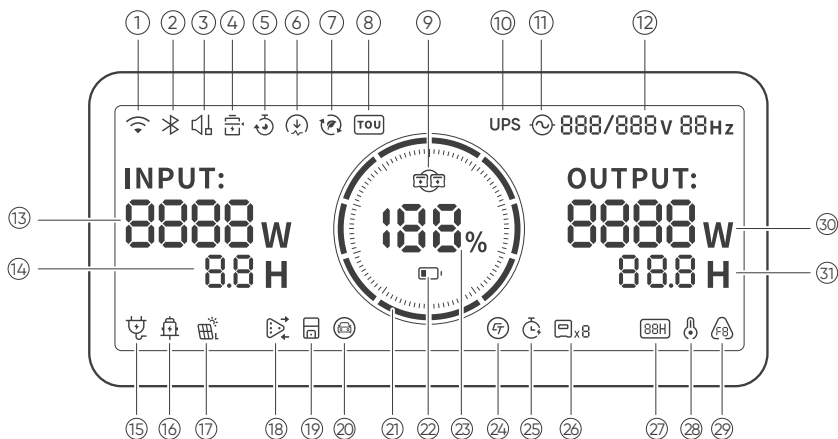

● RIGHT SIDE VIEW















LCD DISPLAY



①		Wi-Fi	<p>On: Wi-Fi connected. Blink: Ready to connect to Wi-Fi. Off: Wi-Fi disconnected.</p>
②		Bluetooth	<p>On: Bluetooth Connected. Blink: Ready to connect to Bluetooth. Off: Bluetooth disconnected.</p>
③		Quiet Charging Mode	<p>On: The noise during charging is significantly minimized, while the charging power is reduced, and the charging speed slows down. Off: Quiet Charging Mode is disabled. Enable/disable this feature in the Jackery App. The setting is retained when the device is powered off.</p>
④		Battery Saving Mode	<p>On: Limits the maximum usable capacity of the battery to extend its life. Off: Battery Saving Mode is disabled. Enable/disable this feature in the Jackery App. The setting is retained when the device is powered off. Note 1: This feature is not available when the product is connected to battery pack(s). Note 2: When this feature is enabled, the product occasionally performs a full charge and discharge cycle to calibrate the SOC.</p>
⑤		Charging Plan	<p>Customizes the charging time of the product. Suitable for situations with fluctuating electricity prices, it allows for charging plans based on peak and off-peak electricity times, reducing electricity costs. Enable/disable this feature in the Jackery App. The setting is retained when the device is powered off.</p>
⑥		Charging Power Limit	<p>On: Charging Power limit is enabled in the Jackery app. Off: Charging Power limit is disabled in the Jackery app. The setting is retained when the device is powered off.</p>

⑦		Self-powered Mode	Maximizes the use of solar energy and reduces reliance on grid electricity by prioritizing stored solar energy, reducing electricity costs. The power station must be connected to both solar panels and the grid simultaneously, with the load power limited by bypass power. Enable/disable this feature in the Jackery App. The setting is retained when the device is powered off.
⑧		TOU Mode	On: TOU mode is enabled (default backup SOC: 60%). During peak periods, the product prioritizes discharging the battery to reduce peak electricity costs when the stored energy exceeds the backup SOC. During off-peak periods, the product charges the battery from the grid to achieve peak-shaving and valley-filling. Off: TOU mode is disabled. The product does not follow the TOU (time-of-use) strategy and operates according to the default power supply and charging logic. Enable/disable this feature in the Jackery App. The setting is retained when the device is powered off.
⑨		Parallel	On: The parallel connection is set up successfully. Blink: The parallel connection is setting up. Off: The parallel connection is not set up.
⑩	UPS	UPS	The UPS indicator remains on when grid power is available and turns off when grid power is lost.
⑪		AC Power Indicator	The AC output (pure sine wave) is on.
⑫	888 v 88Hz	Output Voltage and Frequency	Displays the output voltage and frequency when the AC output is enabled via the AC power button or when the AC Extension port is supplying power. <ul style="list-style-type: none"> • 120V: Displayed when the product is charging from the 120V AC input while simultaneously delivering power through the AC output ports. • 120/240V: Displayed when the 240V AC output is active, or when the product is connected to a transfer switch and operating in bypass mode.
⑬	INPUT: 8888 w	Input Power	Displays the AC input power used for battery charging in watts.
⑭	8.8 H	Remaining Charge Time	Displays the remaining charging time.
⑮		AC Wall Charging Indicator	The product is charged via the AC Input using grid power.
⑯		Car Charging Indicator	The product is charged via the DC Input (DC8020) using DC 12V (car charging).
⑰		Solar Charging Indicator	The product is charged via the DC Input (DC8020) using solar panel(s).
⑱		AC Expansion Indicator (Charging)	The product can be charged from the grid through a Jackery Automatic Transfer Switch (ATS).
		AC Expansion Indicator (Discharging)	The product supplies power to your home loads through the connected ATS.

19		Transfer Switch Indicator	On: The product is successfully connected to a transfer switch (ATS). Off: The product is not connected to a transfer switch (ATS).
20		EV Charging	The Ground Adapter (sold separately) is connected to the product successfully.
21		Battery Power Indicator	When the product is being charged, the orange circle around the battery percentage will light up in sequence. When charging other devices, the orange circle will stay on.
22		Low Battery Indicator	On: The battery level is below 20%. Blink: The battery level is below 5%. Off: The battery level is not below 20% or the product is charging.
23		Remaining Battery Percentage	Displays the remaining battery percentage.
24		Smart Meter indicator	On: A smart meter is online. Off: No smart meter is added to the system, or the smart meter is offline.
25		Discharge Timer	On: A discharge timer is set. Off: No discharge timer is set. Enable/disable this feature in the Jackery App. The setting is not retained when the device is powered off.
26		Connected Batteries	Displays the quantity of battery packs if any are connected.
27		Energy Saving Mode	On: Energy Saving Mode is enabled. Off: Energy Saving Mode is disabled.
28		High Temperature Indicator	High temperature protection is triggered. The product may stop functioning until its temperature returns to the normal operating range.
		Low Temperature Indicator	Low temperature protection is triggered. The product may stop functioning until its temperature returns to the normal operating range.
29		Fault code	A product error has occurred. Please refer to the Troubleshooting section for details.
30	OUTPUT: 8888W	Output Power	Displays the total output power (AC + USB) in watts. Displays OFF for 1 second before the product powers off.
31	88.8 H	Remaining Discharge Time	Displays the remaining discharging time.

OPERATIONS

● POWER ON/OFF

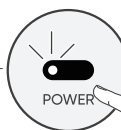
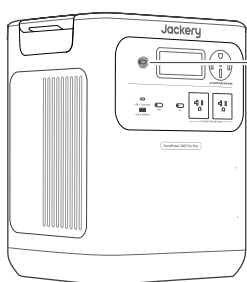

On
Press once

Off
Press and hold for 3s
 3s

Default standby time: 2 hours

The product will automatically shut down after 2 hours of inactivity, with no charging or discharging.
*The standby time can be set in the Jackery App.

When Energy Saving Mode is enabled, the product will automatically shut down after 12 hours if the AC or USB power button is ON but the product is neither charging nor discharging.

● USB OUTPUT ON/OFF

Prerequisite: The product is powered on.

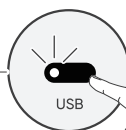
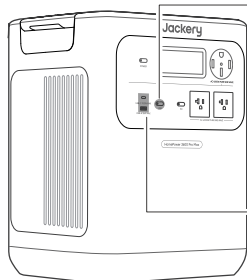

On
Press once

Off
Press once

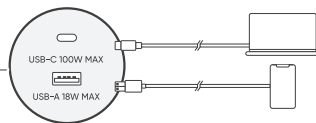

CAUTION

- **USB-C 100W MAX is a USB-PD Power Source 3 (PS3) high-power output port.** If the connected user device or accessory does not meet safety requirements, there may be a fire risk. Before using these ports, ensure that the connected device or accessory has fire safety protection.
- Only connect the Jackery HomePower 3600 Pro Max to devices or accessories that comply with clauses 6.3, 6.4, and 6.5 of IEC/EN/UL 62368-1 (or other equivalent standards).
- To obtain maximum output power, use the USB-C to USB-C 5A cable (20V DC/5A, 100W).

● AC OUTPUT ON/OFF

Prerequisite: The product is powered on.

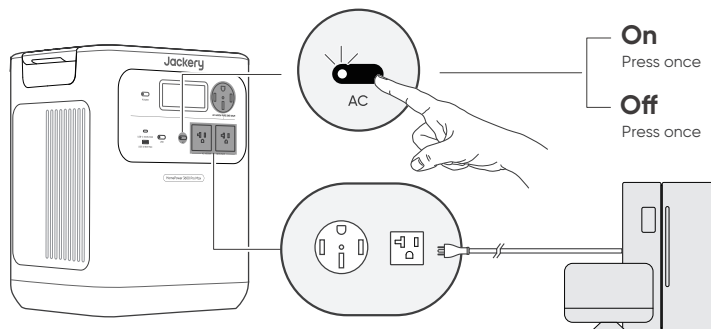

● ENERGY SAVING MODE

To prevent unnecessary battery consumption from forgetting to turn off the output, the product enables Energy Saving Mode by default. When the AC or USB output is turned on, the Energy Saving Mode icon will be displayed on the LCD screen. If no device is connected or the connected device's power consumption is below a certain threshold (25W AC output or 2W USB output) for 12 hours, the product will automatically turn off the outputs. Please set the Energy Saving Mode duration in the Jackery App.

To disable the energy saving mode, press and hold both the AC power button and the main power button for more than 3 seconds. Once Energy Saving Mode is disabled, the icon will no longer appear on the LCD screen, and the product will not automatically turn off the AC or USB output.

When powering low-power devices (AC \leq 25 W or DC/USB \leq 2 W), disable Energy Saving Mode to prevent the output from shutting down automatically during operation.

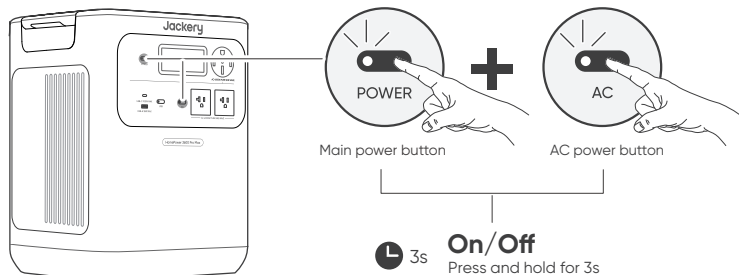

NOTE

Energy Saving Mode resumes its previous state after powering on. Manual switching is required for mode changes.



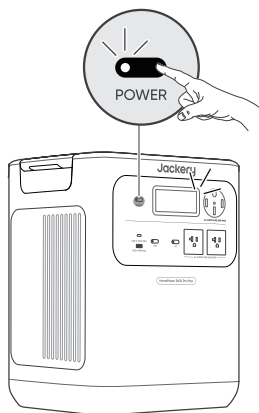





● LCD SCREEN



Shortly On	Turn on	Press the Main Power Button or when the product is charging.
	Turn off	Press the Main Power Button.
	Auto-off	The LCD turns off automatically and enters sleep mode after 2 minutes of inactivity.
Steady On (in charging or discharging state)	Turn on	Press the Main Power Button twice when the product is powered on.
	Turn off	Press the Main Power Button.
	Auto-off	The LCD turns off automatically after 2 hours of inactivity.

You can also set the screen display mode in the Jackery App.

● KEY COMBINATION

Buttons	Operation	Function
  Main POWER button + USB power button	 3s Press and hold both for 3s	Reset Wi-Fi and Bluetooth
  Main POWER button + AC power button	 3s Press and hold both for 3s	Turn on/off the Energy Saving Mode
  USB power button + AC power button	 1s Press and hold both for 1s	Turn on/off Wi-Fi and Bluetooth

● AC AND DC OUTPUT RESUME FUNCTION

This function memorizes the output status and automatically resumes AC and DC outputs under defined conditions.

Auto Resume Conditions	Not Auto Resume Conditions
Power-on/Restart after shutdown or restart	Manual output off (button/App)
Battery SOC \geq discharge limit +10% after reaching limit	Energy Saving mode output off
	Protection-triggered output off
OTA upgrade completed	Discharge timer-triggered output off

UNINTERRUPTIBLE POWER SUPPLY (UPS)

An uninterruptible power supply (UPS) is a type of continual power system that provides automated backup electric power to a load when the mains grid power fails. In the event of a sudden loss of grid power, the HomePower 3600 Pro Max will automatically switch to stored power within 10 ms to keep your appliances running.

In UPS mode, the unit's peak output varies with grid input voltages before power outages. The actual output power returns to the rated output power during outages.

CAUTION

- This product does not support 0 ms switching. Do not connect it to equipment that requires a 0 ms switching power supply, such as data servers or workstations.
- Before use, please test compatibility with your device multiple times.
- Do not connect loads exceeding the maximum output power of the product. Otherwise, overload protection will be triggered.

● WITH 120V AC INPUT

Connect the product to a 120V wall outlet using the AC charging cable. Press the AC power button to enable AC power delivery.

Total Loads \leq 1440 W:

The product operates in AC bypass mode. All three AC ports (two NEMA 5-20R and one NEMA 14-50R) can be used. In this condition, the product supports **120 V input with both 120 V and 240 V outputs**, and switches to battery power within 10 ms when grid power fails.

If only one 120V port is required, use the **left NEMA 5-20R (L1)** port as the primary connection.

Total Loads $>$ 1440W:

Each NEMA 5-20R port supports up to **1440 W**, with a combined maximum of **2880 W** across both ports. The NEMA 14-50R port supports up to **2880 W**. All three AC ports together support a total output of up to **2880 W**. When operating above 1440W with 120V AC input, the product still supports 120V/240V outputs. In this condition, the AC outputs consume battery power. **If the battery becomes fully discharged, the connected load may experience overload shutdown and power interruption.**

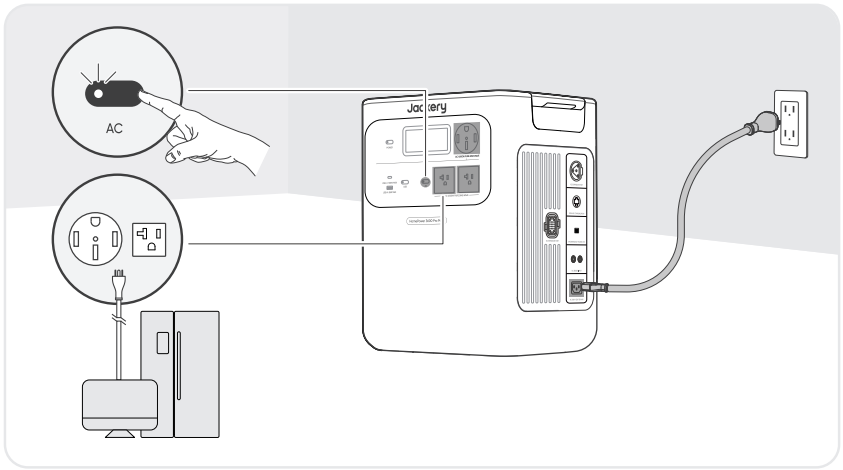

● WITH 240V AC INPUT

Connect the product to a 240V AC power supply using a Jackery 40A Charging Cable (sold separately). Press the AC power button to enable AC power delivery.

All AC output ports support UPS operation under 240V input:

- **NEMA 14-50R (240V~ 60Hz):** Up to **9600W** bypass output
- **NEMA 5-20R *2 (120V~ 60Hz):** Up to **2400W per port, 4800W total** bypass output

The maximum total load allowed is 4000 W for a single unit and 8000 W for dual units (parallel connection).

When the 240V grid power fails, the system automatically switches to battery power with a transfer time of <math><10\text{ ms}</math>. When the battery is depleted, all AC outputs turn off.

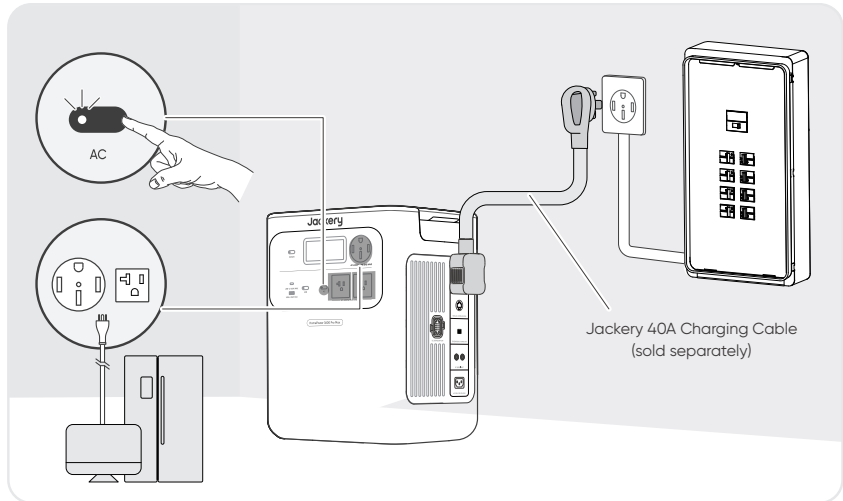

CONNECTIONS

● CONNECT TO BATTERY PACK(S) **SOLD SEPARATELY**

This product supports up to 5 battery packs to meet the need for large power capacity. For details on how to use it, please refer to the Jackery Battery Pack 3600 User Manual.

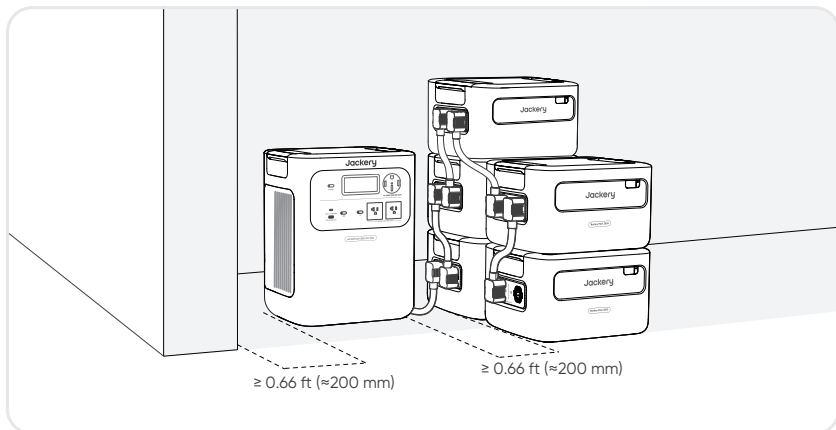

If you are using only one battery pack, you may place it in either of the following configurations:

Side-by-side placement

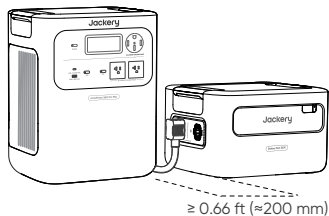

Stacked placement

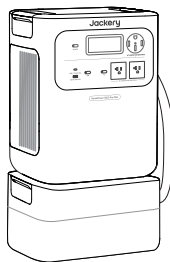

CAUTION

- Ensure all products are powered off before connecting the HomePower 3600 Pro Max to the Jackery Battery Pack 3600.
- To ensure proper operation of the product, make sure the air intake and exhaust vents on both sides are unobstructed. Leave at least 0.66 ft (≈ 200 mm) of space between the vents and any objects to allow for proper heat dissipation.

● CASCADE PARALLEL CONNECTION

Cascade connection allows 2 HomePower 3600 Pro Max units to operate as a combined system, increasing total output power.

Required Accessories



Jackery 40A Charging Cable

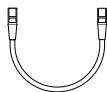

Jackery Parallel Communication Cable



Sold separately

Connection Steps

1. Ensure both units are powered **OFF** and completely disconnected from power sources.
2. Connect **Parallel Communication** ports on both units.



CAUTION

Do not skip this step. Without communication, the units cannot synchronize data and may be damaged.

3. Connect the first unit's **240V Output Port (NEMA 14-50R)** to the second unit's **AC Expansion Port**.

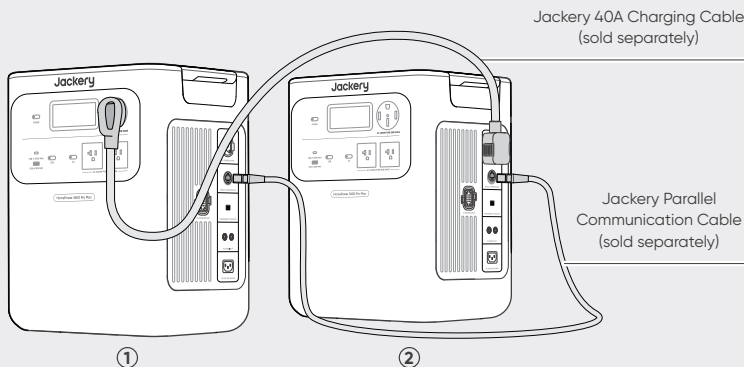

System information will synchronize across both displays.



CAUTION

After cascading, the total system output power via the NEMA 14-50R port of the second device is 8000W. The total load **MUST NOT** exceed total power.

● CONNECT TO EPO SWITCH

The EPO (Emergency Power Off) interface is used to connect an external emergency-stop switch (prepared by the user).

When an emergency occurs, pressing the EPO button immediately shuts down all AC and DC inputs and outputs. A screw terminal block is provided with the product for installing the external emergency-stop switch.

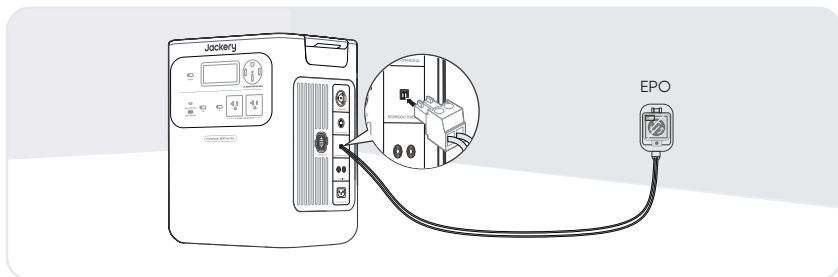

● BACKUP POWER CONNECTION

CONNECT TO ATS

SOLD SEPARATELY

The HomePower 3600 Pro Max can supply backup power to home circuits through a **Jackery Automatic Transfer Switch (ATS)**.

For detailed installation and operation, refer to the *Jackery ATS User Manual*.

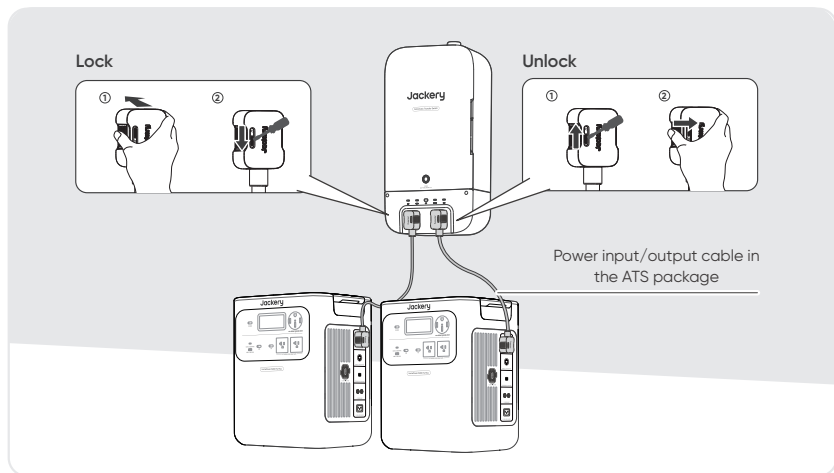

NOTE

When UPS mode is enabled on the ATS, the power station remains active and continuously consumes power.

During a grid outage, the system switches to battery power within **20 milliseconds**.

● CONNECT TO MTS **SOLD SEPARATELY**

The HomePower 3600 Pro Max can be connected to a Manual Transfer Switch (MTS) to power selected home circuits.

Choose the appropriate method based on your installation mode.

NOTE

All cables used in this section are sold separately or included with the separately sold MTS.

● SINGLE UNIT CONNECTION WITH MTS

In automatic mode, the HomePower 3600 Pro Max receives AC input and provides UPS-like backup power through the MTS.

1. Power OFF the HomePower 3600 Pro Max.
2. Connect the HomePower 3600 Pro Max to a 240V AC power supply.
3. Connect the 240V Output Port (NEMA 14-50R) to the MTS inlet.
4. Turn the load switch of the MTS to backup.
5. Turn ON the unit and enable AC Output.

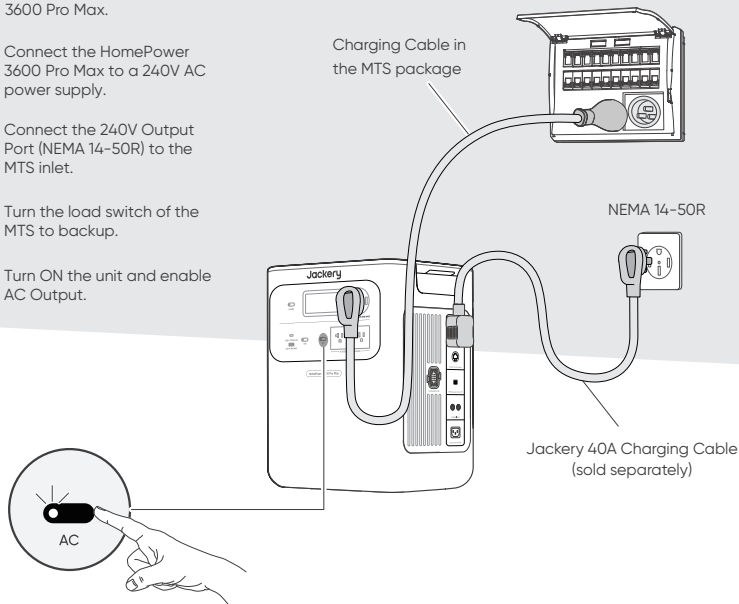

When grid power is present, AC power passes through to the MTS.

During a power outage, the system automatically switches to battery power within **10 milliseconds**.

NOTE

Automatic switching requires the AC input to remain connected at all times.

● CASCADE PARALLEL CONNECTION WITH MTS

When two units are connected in cascade parallel mode, the system can deliver higher output power to the MTS.

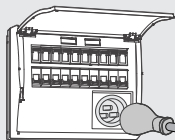

Charging Cable in the MTS package

1. Complete the Cascade Parallel Connection steps described earlier.
2. Connect the second device's 240V Output Port (NEMA 14-50R) to the MTS inlet.
3. Turn ON both units and enable AC Output.

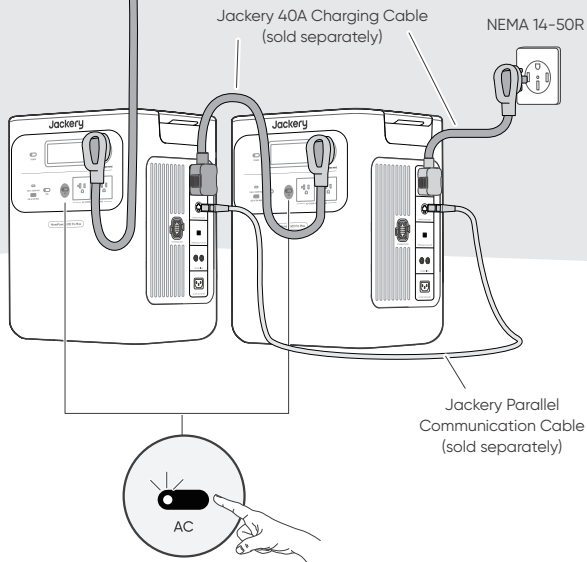

CAUTION

After cascading, the maximum output to the MTS is **8000W**. The total load **MUST NOT** exceed total power.

CHARGING

Green energy first: We advocate using green energy first. This product supports two modes of charging at the same time: solar charging and AC wall charging. When AC wall charging and solar charging are turned on at the same time, the product will give priority to solar charging, and both methods will be used to charge the battery at the maximum permissible power.

Fully charge the product before its first use.

NOTE

- The recommended charging temperature for the product ranges from -4°F to 113°F (-20°C to 45°C), and the discharging temperature ranges from -4°F to 113°F (-20°C to 45°C). Operating the product beyond this temperature range may restrict its charging and discharging capabilities, or even prevent it from charging or discharging.
- The charging power and battery capacity of the product may vary due to temperature fluctuations.

● CHARGING VIA 120V AC WALL OUTLET

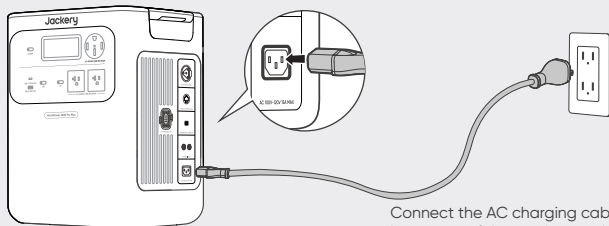

Connect the AC charging cable to the AC input port of the product and a wall outlet.

CAUTION

- Make sure the AC charging cable is fully and securely plugged into the AC input port.
- An incomplete connection may cause unstable current, overheating, poor contact, or device malfunction.

● CHARGING VIA 240V AC INPUT

The HomePower 3600 Pro Max supports charging through its 240V AC Expansion Port. Depending on your installation, the 240V AC input may come from a **240V AC outlet** or from a **Jackery Automatic Transfer Switch (ATS)**.

240V AC Outlet

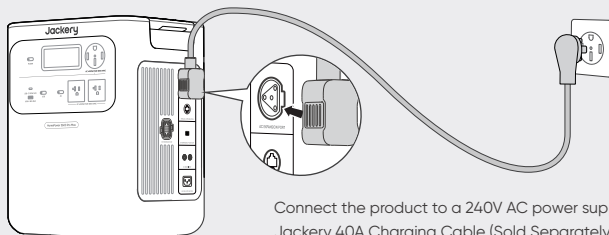

Connect the product to a 240V AC power supply using a Jackery 40A Charging Cable (Sold Separately).

CAUTION

- Ensure the Jackery 40A Charging Cable is fully and securely plugged into both the 240V outlet and the AC Expansion Port.
- An incomplete connection may cause unstable current, overheating, poor contact, or device malfunction.

TRANSFER SWITCH (ATS)

Connect your Jackery ATS to the product to enable charging via the Transfer Switch.

NOTE

The backup reserve setting applies in all operating modes of the ATS.

When the remaining capacity of the HomePower 3600 Pro Max exceeds the configured backup reserve, charging will stop automatically.

To charge it immediately, follow the instructions below:

1. Tap **Power Station** in the energy flow of the ATS dashboard.
2. On the **Power Station** page, tap **Charge now**.

STEP 1

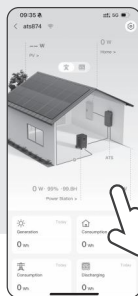

STEP 2



*ATS App

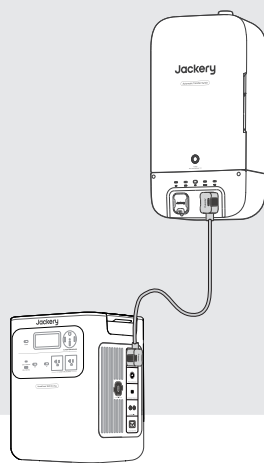

NOTE

Once the AC Expansion Port is successfully connected to an ATS, the AC Input port will no longer be used for charging.

In this configuration, the HomePower 3600 Pro Max can be charged through the following ports:

- AC Expansion Port
- DC8020 Ports

● CHARGING VIA SOLAR PANELS **SOLD SEPARATELY**

The Jackery HomePower 3600 Pro Max has two DC8020 input ports, and each supports either a direct connection to a 500W solar panel or a serial connection of three 200W solar panels via a connector. If one DC8020 input port needs to connect two or more solar panels simultaneously, please refer to the figure below for charging through the solar panel connector (sold separately, not included as standard).

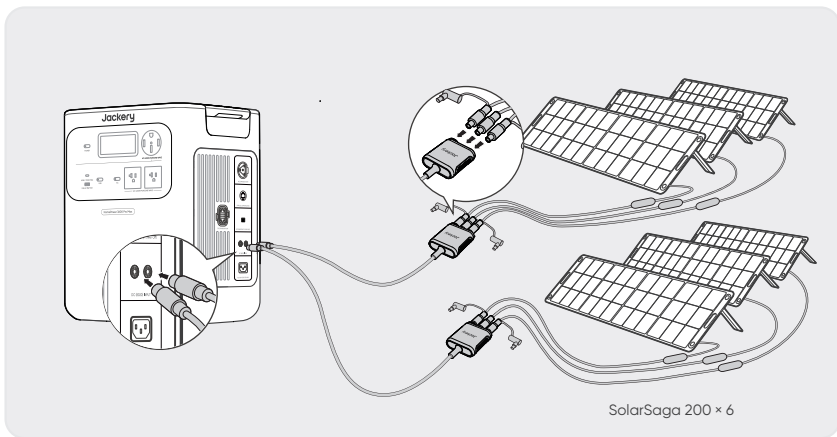
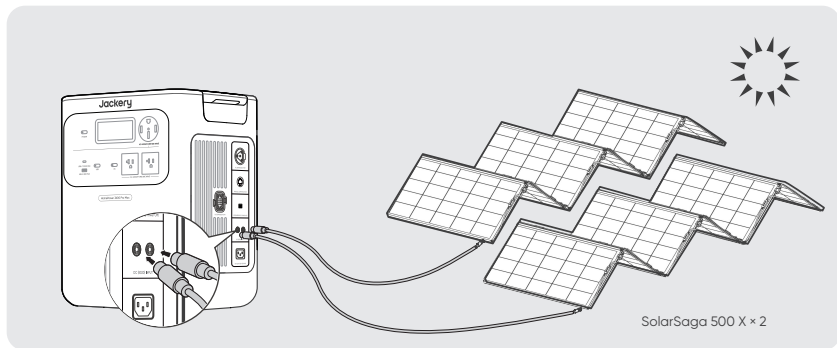

CAUTION

Ensure that the input voltage for both DC input ports is the same. Failure to do so may damage the product. For example:

- Use the same model of Jackery solar panels and the same number of panels when connecting solar panels to both DC020 Input ports.
- Do not charge the product using both a car charger and a solar panel simultaneously. Doing so may blow the car fuse or result in charging failure.

It is recommended to use the Jackery solar panels to charge the product. Ensure that the working voltage (V_{mp}) of the solar panel is within the DC input range (16V-60V) of the HomePower 3600 Pro Max. Jackery is not responsible for any damage or loss resulting from the use of third-party solar panels.

● CHARGING WITH A CAR CHARGER **SOLD SEPARATELY**

This product can be charged using a 12V car charger. Ensure that the car charger and the 12V car power outlet (car cigarette lighter) provide a good connection.

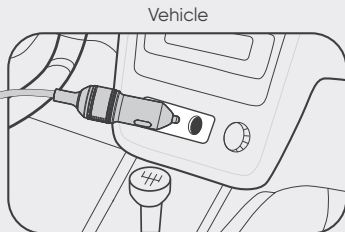
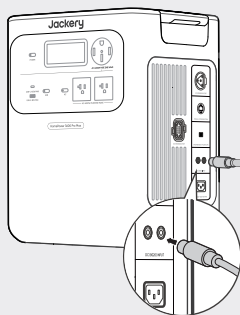

*The car charging cable is sold separately.

CAUTION

- Please start the vehicle before charging your power station.
- If the vehicle is running on bumpy roads, it is forbidden to use the car charger in case it causes non-standard operation. The Company will not be responsible for any loss caused by non-standard operation.
- Vehicle charging is only applicable to vehicles with 12V DC, not 24V DC. Please do not charge this product in a 24V vehicle to avoid personal injury and property loss.

TROUBLESHOOTING

If any of the following fault codes appear, follow the listed corrective actions to resolve the issue. If the fault persists, please contact Jackery Customer Support.

Error Code	Corrective Measures
F0/F1 F2/F3	Restart the product.
F4	Connect the product to loads to discharge its battery until the fault disappears.
F5	Charge the product via solar panels or an AC wall outlet until the fault disappears.
F6	<ol style="list-style-type: none"> 1. Wait for the grid to normalize before charging the product via an AC wall outlet. 2. Check whether the air intake and exhaust vents are blocked; ensure 0.66 ft (20 cm) clearance on both sides of the product. 3. Place the product in a location that is not exposed to direct sunlight or high environmental temperatures. 4. Disconnect all loads from the product. Keep the product idle and wait until the fault disappears. 5. Restart the product.
F7	<ol style="list-style-type: none"> 1. Remove all DC inputs from the product. 2. Check the working voltage (V_{mp}) of the connected solar panels. The product allows a maximum DC input voltage of 60V. 3. Restart the product and keep it idle. Wait until the fault disappears.
F8	Contact Jackery Customer Support
F9	Remove the load connected to the USB ports of the product. Wait until the fault disappears.

Error Code	Corrective Measures
FA	<ol style="list-style-type: none"> 1. Turn off the AC outputs and power off both units. 2. Disconnect the cables between the units and connect the two units again. 3. Restart both units and enable their AC outputs.
FC	<ol style="list-style-type: none"> 1. Restart the battery packs and the HP3600 Pro Max, respectively. 2. If the fault persists, disconnect the battery pack from the HP3600 Pro Max and connect them again.
FF	<ol style="list-style-type: none"> 1. After the emergency condition is cleared, press the EPO button again. 2. If you need to power AC or DC loads, press the AC or DC power button to re-enable the output.

STORAGE

Store the product in a dry, clean place with proper ventilation. Storage temperature and humidity:

- 1 month: -4°F to 113°F / -20°C to 45°C (0-60%RH)
- 3 months: 32°F to 113°F / 0°C to 45°C (0-60%RH)
- 12 months: 32°F to 77°F / 0°C to 25°C (0-60%RH)

If this product is stored for a long period of time (3 months - 6 months) with the power depleted, it may become unchargeable. To prevent this and maintain battery health, it is recommended to check and recharge the product every three months and perform a full charge and discharge cycle at least once every 6 to 12 months.

SPECIFICATIONS

● GENERAL INFO

Product Name	Jackery HomePower 3600 Pro Max
Model No.	JHP-3600C
Capacity	80Ah / 44.8V DC (3584 Wh)
Cell Chemistry	LiFePO ₄
Weight	About 73.85 lbs/33.5 kg
Dimensions	14.76 × 10.83 × 17.72 in / 37.5×27.5×45.0 cm
Cycle Life	6000 Cycles (retained capacity ≥70% SOH)
Maximum Short Circuit Current and Duration	1160A/860μs
UPS	<10 ms
Inverter Topology	Isolated
Power Factor	≥0.98
Entire Unit	Type 1

● INPUT PORTS

1 × AC Input	Charge Mode : 100-120V~ 60Hz, 15A Max, 1800W
	Bypass Mode ^① : 100V-120V~ 60Hz, 12A Max, 1440W
2 × DC8020 Ports	12-16V ^② ≐8A Max, Double to 8A Max; 16-60V ^② ≐12A Max, Double to 24A, 1200W Max

● OUTPUT PORTS

2 × AC (NEMA 5-20R)	120V~ 60Hz, 16.7A Max, 2000W per port, 4000W in Total
1 × AC (NEMA 14-50R)	240V~ 60Hz, 16.7A Max, 4000W Rated, 8000W Surge peak
Total AC Output ^③	4000W Rated, 8000W Surge peak
AC Output in Bypass Mode ^①	120V AC Input: NEMA 5-20R: 100V-120V~ 60Hz, 12A Max, 1440W Max per port, 1440W ^④ in Total NEMA 14-50R: 240V~ 60Hz, 1440W ^③ Max
	240V AC Input: NEMA 5-20R: 100V-120V~ 60Hz, 20A Max, 2400W per port, 4800W in Total NEMA 14-50R: 240V~ 60Hz, 40A Max, 9600W Max
1 × USB-C Output	100W Max, 5V ^② ≐3A, 9V ^② ≐3A, 12V ^② ≐3A, 15V ^② ≐3A, 20V ^② ≐5A
1 × USB-A Output	18W Max, 5-6V ^② ≐3A, 6-9V ^② ≐2A, 9-12V ^② ≐1.5A

● EXPANSION PORTS

1 × AC Expansion Port	240V~ 60Hz, 16.7A Max, 4000W Max
1 × DC Expansion Port	36.4V-50.4V ^② ≐126A Max (Input) 36.4V-50.4V ^② ≐60A Max (Output)

● ENVIRONMENTAL SPECIFICATIONS

Charge Temperature	-4°F to 113°F / -20°C to 45°C
Discharge Temperature	-4°F to 113°F / -20°C to 45°C
Altitude	≤3000m

※ USB Type-C[®] and USB-C[®] are registered trademarks of USB Implementers Forum.

- ① The product can charge the battery from the AC wall outlet or ATS while delivering power through the AC output ports.
- ② Indicates the permissible working voltage (Vmp) range for the solar panel that can be connected.
- ③ Indicates that two or more AC output ports work together.
- ④ When connected to loads higher than 1440 W under 120V AC input, the product withdraws power from the battery to meet a total load requirement of up to 2880 W.

WARRANTY

This warranty applies only to customers who purchase from the official Jackery website, Jackery-branded third-party platforms, or local authorized dealers.

*Warranty period and details may vary according to local laws, regulations, and authorized dealers.

Limited Warranty

Jackery Inc. warrants to the original consumer purchaser that the Jackery product will be free from defects in workmanship and material under normal consumer use during the applicable warranty period identified in the "Warranty Period" section below, subject to the exclusions set forth below.

This warranty statement sets forth Jackery's total and exclusive warranty obligation. We will not assume, nor authorize any person to assume for us, any other liability in connection with the sale of our products.

Warranty Period

3 YEARS Standard Warranty

The standard warranty period for Jackery HomePower 3600 Pro Max is 36 months. In each case, the warranty period is measured starting on the date of purchase by the original consumer purchaser. The sales receipt from the first consumer purchaser, or other reasonable documentary proof, is required in order to establish the start date of the warranty period.

2 YEARS Extended Warranty

To activate the Warranty Extension, you must register your product online or contact our customer service team at hello@jackery.com to extend the standard warranty period.

Repair or replacement

Jackery will repair or replace (at Jackery's expense) any Jackery product that fails to operate during the applicable warranty period due to a defect in workmanship or materials. The repaired/replaced product assumes the remaining warranty of the original date of purchase.

Limited to Original Consumer Buyer

The warranty on Jackery's product is limited to the original consumer purchaser and is not transferable to any subsequent owner.

Exclusions

Jackery's warranty does not apply to:

- Any product that has been misused, abused, modified, damaged by accident, or used for anything other than normal consumer use as authorized in Jackery's current product literature.
- Attempted repair by anyone other than an authorized facility.
- Any product purchased through an online auction house.
- Jackery's warranty does not apply to the battery cell unless the battery cell is fully charged by you within seven days after you purchase the product and at least once every 6 months thereafter.

Interpretation Rights

Jackery reserves the right to the final interpretation of the above after-sales policy.

APP SETUP

1. Download the App and log in



Search for "Jackery" in Google Play or the App Store to install the App. After that, you can register and log in.



Alternatively, scan the QR code below to download and install the App.

2. Add device

2.1 Click the **+** button to add your device;

2.2 Press the **POWER** button on the device to turn on. The Wi-Fi and Bluetooth icons on the device flash to indicate that the device has entered the network configuration mode. Tap the **"Icon Flashed"** button, and allow the App to connect to nearby devices and enable Bluetooth permissions.

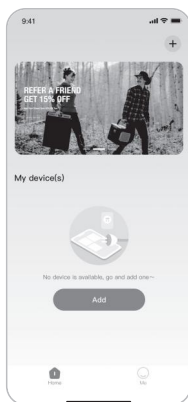

2.1



2.2

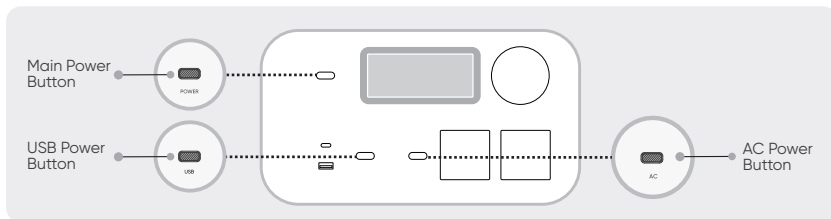

NOTE

After the device is turned on and not connected to the App within 2 hours, it will automatically turn off Wi-Fi and Bluetooth. You must then press and hold the USB power button and the AC power button to turn on Wi-Fi and Bluetooth again.

2.3 After tapping the searched device icon, the App automatically connects the device via Bluetooth.

NOTE

If the message **"the device has been bound"** appears during the binding process, the following two ways can be used for connection:

- The device owner will share this device with other users through the App.
- Press and hold the POWER button and USB power button for 3 seconds to reset the device's Wi-Fi and Bluetooth, and then re-bind the device.

2.4 After the device is successfully connected, enter your Wi-Fi password and tap the **OK** button.

NOTE

Please select a Wi-Fi network in 2.4 GHz band. The device does not support a Wi-Fi network in the 5 GHz band.

2.5 After the device is successfully added to the App, the Wi-Fi icon on the device will always be on.

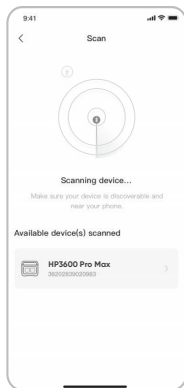

2.3

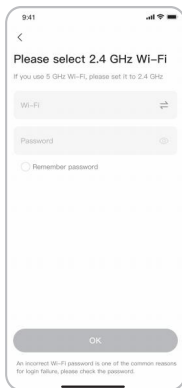

2.4

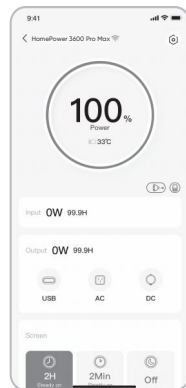

2.5

The above screenshots are for reference only.

CAUTION

The Jackery app can connect to only one power station via Bluetooth at a time. Returning to the device list automatically disconnects Bluetooth. Tap the power station in the list again to reconnect automatically.

3. Unbind the device

Click the **Settings** icon in the upper right corner of the main interface of the device to open the settings page, and click the **Unbind** button at the bottom of the page to unbind the device.

4. Notes

4.1 To turn on Wi-Fi & Bluetooth:

- Wi-Fi and Bluetooth are automatically turned on after the device is on, and the Wi-Fi and Bluetooth icons on the screen light up.
- Hold the USB power button and the AC power button at the same time until the Wi-Fi & Bluetooth icons on the screen light up.

4.2 To turn off Wi-Fi & Bluetooth:

- Hold the USB power button and the AC power button at the same time until the Wi-Fi and Bluetooth icons on the screen are off.
- Wi-Fi and Bluetooth will be automatically turned off if no device is connected within 2 hours.

4.3 To reset Wi-Fi & Bluetooth:

Hold the POWER button and USB power button at the same time for 3 seconds to reset Wi-Fi and Bluetooth to factory settings. The connected App account will be unbound.

SMART HOME BACKUP SYSTEM (AC ESS) Model: HB3600C-TS05A



WARNING

RISK OF ELECTRIC SHOCK. ALWAYS ENSURE THAT ALL ELECTRICAL EQUIPMENT IS SAFELY DE-ENERGIZED BEFORE COMMENCING WORK.

Use the power input/output cable in the ATS package to connect the HomePower 3600 Pro Max AC expansion port to the ATS AC input/output port.

Use the expansion cable included with the battery pack package to connect the HomePower 3600 Pro Max to the battery pack, to connect its DC expansion port (A) to the battery pack's DC expansion port (B).

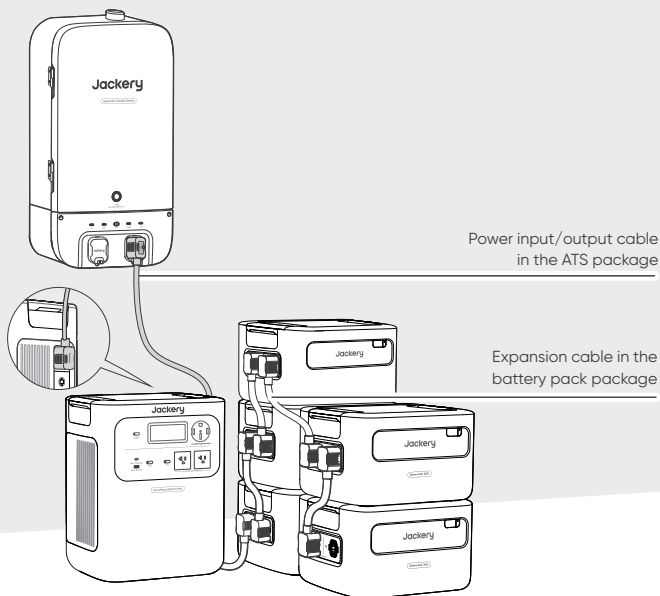

For detailed installation and connection instructions, refer to the user manuals for the ATS and battery pack.

CAUTION

Smart Home Backup System (AC ESS) Installation Position

- Indoor installation.
- The area is completely waterproof.
- The wall is flat and level.
- Ambient temperature range: -4°F to 113°F / -20°C to 45°C .
- The temperature and humidity are maintained at a constant level.
- Install in a well-ventilated place.
- Do not place in an area within the reach of children or pets.
- The installation area shall avoid direct sunlight.
- No flammable or explosive materials close to inverter and battery.

SPECIFICATIONS

Model: JHP-3600C

● GENERAL INFO

Product Name	Jackery HomePower 3600 Pro Max
Model No.	JHP-3600C
Capacity	80Ah / 44.8V DC (3584 Wh)
Cell Chemistry	LiFePO ₄
Weight	About 73.85 lbs/33.5 kg
Dimensions	14.76 × 10.83 × 17.72 in / 37.5×27.5×45.0 cm
Cycle Life	6000 Cycles (retained capacity ≥70% SOH)
Maximum Short Circuit Current and Duration	1160A/860μs
UPS	<10 ms
Inverter Topology	Isolated
Power Factor	≥0.98
Entire Unit	Type 1

● INPUT PORTS

1 × AC Input	Charge Mode : 100~120V~ 60Hz, 15A Max, 1800W
	Bypass Mode ^① : 100V-120V~ 60Hz, 12A Max, 1440W
2 × DC8020 Ports	12-16V ^② =8A Max, Double to 8A Max; 16-60V ^② =12A Max, Double to 24A, 1200W Max

● OUTPUT PORTS

2 × AC (NEMA 5-20R)	120V~ 60Hz, 16.7A Max, 2000W per port, 4000W in Total
1 × AC (NEMA 14-50R)	240V~ 60Hz, 16.7A Max, 4000W Rated, 8000W Surge peak
Total AC Output ^③	4000W Rated, 8000W Surge peak
AC Output in Bypass Mode ^①	120V AC Input: NEMA 5-20R: 100V-120V~ 60Hz, 12A Max, 1440W Max per port, 1440W ₄ in Total NEMA 14-50R: 240V~ 60Hz, 1440W ₄ Max
	240V AC Input: NEMA 5-20R: 100V-120V~ 60Hz, 20A Max, 2400W per port, 4800W in Total NEMA 14-50R: 240V~ 60Hz, 40A Max, 9600W Max
1 × USB-C Output	100W Max, 5V ^④ =3A, 9V ^④ =3A, 12V ^④ =3A, 15V ^④ =3A, 20V ^④ =5A
1 × USB-A Output	18W Max, 5-6V ^④ =3A, 6-9V ^④ =2A, 9-12V ^④ =1.5A

● EXPANSION PORTS

1 × AC Expansion Port	240V~ 60Hz, 16.7A Max, 4000W Max
1 × DC Expansion Port	36.4V-50.4V=126A Max (Input) 36.4V-50.4V=60A Max (Output)

● ENVIRONMENTAL SPECIFICATIONS

Charge Temperature	-4°F to 113°F / -20°C to 45°C
Discharge Temperature	-4°F to 113°F / -20°C to 45°C
Altitude	≤3000m

※ USB Type-C® and USB-C® are registered trademarks of USB Implementers Forum.

- ① The product can charge the battery from the AC wall outlet or ATS while delivering power through the AC output ports.
- ② Indicates the permissible working voltage (Vmp) range for the solar panel that can be connected.
- ③ Indicates that two or more AC output ports work together.
- ④ When connected to loads higher than 1440 W under 120V AC input, the product withdraws power from the battery to meet a total load requirement of up to 2880 W.

Jackery Battery Pack 3600

SOLD SEPARATELY

● GENERAL INFO

Product Name	Jackery Battery Pack 3600
Model No.	JBP-3600A
Capacity	80Ah/44.8Vdc (3584Wh)
Cell Chemistry	LiFePO ₄
Weight	About 55.1 lbs/25 kg
Dimensions	14.8 x 12.5 x 9.0 in/37.5 x 31.7x 22.9 cm
Cycle Life	6000 cycles to 70%+ capacity

● INPUT/OUTPUT PORTS

DC Expansion Port (Input)	36.4V-50.4V=60A Max
DC Expansion Port (Output)	36.4V-50.4V=100A Max
Maximum Short Circuit Current and Duration	1160A/860μs

● ENVIRONMENTAL OPERATING TEMPERATURE

Charge Temperature	-4°F to 113°F / -20°C to 45°C
Discharge Temperature	-4°F to 113°F / -20°C to 45°C

Jackery Automatic Transfer Switch

SOLD SEPARATELY

Product Name	Jackery Automatic Transfer Switch
Model No.	JA-TS05A
AC Voltage (Nominal)	120V/240V~ 60Hz
Feed-In Type	Split Phase
Maximum Input Current	100A Grid / 84A Power Station
Maximum Output Current	100A Home Load / 33.4A Power Station
Maximum Input Short-Circuit Current	10 KA
Power Consumption in Standby Mode	About 5W
Overvoltage Category	IV
UPS	≤20 ms
Enclosure Type	Distribution Box: NEMA Type 3R
	Plug Box: NEMA Type 1
Pollution Degree	III
Main Circuit	2 AWG (100A)
Load Circuit	2AWG-4/0AWG (100A)
Communication	Wi-Fi and Bluetooth
Dimensions	27 x 14.4 x 5.7 in/68.5 x 36.5 x 14.4 cm
Weight	About 23.1 lbs/10.5 kg
Operating Temperature	-4°F to 122°F / -20°C to 50°C

● PACKAGE LIST



Jackery HomePower
3600 Pro Max

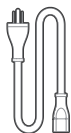

AC Charging Cable



Screw terminal block



Documents



Jackery Battery Pack 3600

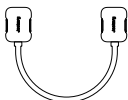

Expansion Cable



User Manual



Sold
separately



Jackery Automatic
Transfer Switch

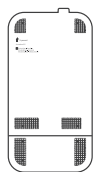

Marking-off Template

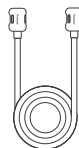

Power Input/Output Cable



Neutral Wire



Cable Gland



Neutral-Ground Bonding
Jumper (with screws)



Owner's Manual



Installation Manual



Quick Start Guide



Sold
separately

INFORMATIONS DE SÉCURITÉ IMPORTANTES



AVERTISSEMENT

INSTRUCTIONS CONCERNANT LES RISQUES D'INCENDIE, DE CHOC ÉLECTRIQUE OU DE BLESSURES

Respectez toujours les précautions de base lors de l'utilisation de ce produit.

- Lisez toutes les instructions avant d'utiliser le produit.
- Ne laissez pas les enfants jouer avec du produit. Une surveillance étroite est nécessaire lorsque le produit est utilisé à proximité d'enfants.
- Évitez de placer les mains ou les doigts à l'intérieur du produit.
- Arrêtez immédiatement d'utiliser le produit s'il a été endommagé physiquement ou modifié. Une mauvaise utilisation peut entraîner un comportement imprévisible, un incendie, une explosion ou des blessures.
- Si vous constatez une surchauffe, une odeur inhabituelle, de la fumée, des fuites ou des brûlures, cessez immédiatement l'utilisation et contactez le revendeur ou notre service client.
- Ne tentez jamais d'ouvrir, de réparer ou de modifier le produit. Toute altération ou réassemblage peut entraîner un choc électrique, un incendie ou des dommages à la batterie.
- Soyez conscient que le liquide éjecté peut causer une irritation ou des brûlures. Une mauvaise utilisation peut provoquer des fuites. Évitez tout contact direct. En cas de contact avec les yeux, consultez immédiatement un médecin. En cas de contact avec la peau, rincez abondamment à l'eau claire et consultez un professionnel de santé sans tarder.
- N'exposez pas le produit au feu ni à des températures excessives. Une température supérieure à 130 °C peut entraîner une explosion.
- L'utilisation de pièces non recommandées ou non fournies peut entraîner un risque d'incendie, de choc électrique ou de blessures.
- Ne laissez jamais la batterie en charge sans surveillance pendant de longues périodes. Surveillez toujours la charge pour assurer une utilisation sûre.
- Pour réduire le risque de choc électrique, débranchez le produit de toute source d'alimentation avant d'effectuer un entretien technique ou un dépannage.

INSTRUCTIONS D'UTILISATION

CONSERVEZ CES INSTRUCTIONS

- Cessez immédiatement d'utiliser le produit s'il présente des signes de dommage. Arrêtez l'utilisation et contactez l'assistance clientèle pour obtenir de l'aide.
- Ne rechargez pas la batterie dans un environnement extrêmement chaud ou froid, et respectez strictement les plages de températures d'utilisation spécifiées du produit :
 - Température de charge : -4°F à 113°F (-20 °C à 45 °C)
 - Température de décharge : -4°F à 113°F (-20 °C à 45 °C)
- Pour garantir une bonne circulation de l'air, gardez les orifices de ventilation du produit dégagés. Utilisez-le dans un endroit bien aéré, frais et sec pour éviter toute surchauffe.
 - La charge dans un environnement humide ou mal ventilé peut présenter des risques pour la sécurité.
 - L'eau peut provoquer des courts-circuits ou endommager le chargeur, entraînant des risques.
- Débranchez le cordon d'alimentation de la prise secteur pendant un orage.
- Éteignez immédiatement le produit à l'aide du bouton d'alimentation s'il est tombé, a subi un choc ou des vibrations.
- Assurez-vous que les appareils sont éteints avant de les connecter au produit.
- Ne rechargez pas le produit avec un câble ou une fiche endommagé(e).
- N'utilisez pas le produit pour charger un appareil équipé d'un câble ou d'une fiche endommagé(e).
- Débranchez toujours le cordon de charge en tirant sur la fiche, jamais sur le câble, afin d'éviter tout dommage.
- Veillez à ce que le produit soit correctement fixé lors du transport dans un véhicule en mouvement.
- NE placez PAS l'appareil à l'envers ou sur le côté pendant l'utilisation ou le stockage.
- NE placez PAS le produit sur le sol ou à une hauteur inférieure à 457 mm (18 pouces) lors de son utilisation dans un atelier ou un centre de réparation.
- N'utilisez PAS les accessoires du produit avec d'autres appareils ou équipements.
- Le temps de charge solaire dépend des conditions météorologiques. Placez le panneau solaire dans un endroit exposé au soleil direct autant que possible.



AVERTISSEMENT

Cet appareil est destiné à un usage intérieur uniquement (veuillez placer cet appareil dans un environnement intérieur similaire lors de son utilisation à l'extérieur, par exemple dans des VR résidentiels, des tentes, des chalets, etc.).

✘ Cet appareil n'est pas étanche ni résistant à la poussière. Éloignez-le de la pluie et des environnements humides pendant son utilisation.

INSTRUCTIONS D'ENTRETIEN PAR L'UTILISATEUR

Au cours du cycle des produits de stockage d'énergie, une certaine dégradation de la capacité et de l'énergie se produira. À mesure que le nombre de cycles d'utilisation augmente et que la durée de stockage s'allonge, cette dégradation s'intensifiera progressivement, ce qui est un phénomène normal conforme au modèle de vieillissement naturel des cellules de batterie.

SIGNIFICATION DES SYMBOLES

Symbole	Signification
AVERTISSEMENT	Pratiques dangereuses pouvant entraîner des blessures graves, la mort et/ou des dommages matériels.
ATTENTION	Pratiques dangereuses pouvant entraîner des blessures corporelles et/ou des dommages matériels.
REMARQUE	Pratiques dangereuses pouvant entraîner des dommages à l'équipement, une perte de données, une détérioration des performances ou des résultats inattendus.
CONSEILS	Complète les informations importantes ou les conseils d'utilisation dans le texte.

Symbole	Signification
	Mise en garde! Le non-respect des messages d'avertissement peut entraîner des blessures.
	Lire le manuel de l'opérateur
	Risque de choc électrique
	Chargement de la batterie
	Matière explosive
	Objet lourd

Symbole	Signification
	Ne démontez pas le produit.
	Ne pas fumer ni utiliser de flamme nue
	Les enfants ne sont pas admis
	Ce symbole indique que le produit contient une batterie lithium-ion (Li-ion), qui doit être éliminée ou recyclée de manière appropriée.
	Ce symbole indique que le produit ne doit pas être jeté avec les ordures ménagères. Il doit être apporté à un point de collecte désigné pour un recyclage approprié. Une élimination et un recyclage corrects contribuent à la protection de l'environnement. Pour plus d'informations, veuillez contacter votre autorité locale, le service de gestion des déchets ou le revendeur du produit.



Cet appareil est conforme à la partie 15 du règlement de la FCC. Le fonctionnement dépend des deux conditions suivantes :

(1) Cet appareil ne doit pas provoquer d'interférences dangereuses, et

(2) Cet appareil doit accepter toute interférence reçue, y compris les interférences pouvant provoquer un fonctionnement non désiré.

REMARQUE: Cet équipement a été testé et déclaré conforme aux limites concernant les appareils numériques de classe B, conformément à la partie 15 du règlement de la FCC.

Ces limites sont conçues pour offrir une protection raisonnable contre les interférences dangereuses dans le cadre d'une installation résidentielle. Cet équipement génère, utilise et émet des ondes radios qui peuvent, si cet équipement n'est pas installé et utilisé conformément aux instructions, perturber les communications radios. Toutefois, il n'y a aucune garantie qu'aucune interférence ne se

produise lors d'une installation particulière.

Si cet équipement trouble la réception de la radio ou de la télévision, ce qui peut être déterminé en éteignant et en allumant cet équipement, l'utilisateur est encouragé à tenter de corriger ces interférences en essayant une ou plusieurs des mesures suivantes :

- Réorientez ou déplacez l'antenne de réception.
- Éloignez l'équipement du récepteur.
- Connectez l'équipement à une prise d'un autre circuit que celui auquel le récepteur est connecté.
- Consultez le revendeur ou bien demandez de l'aide à un technicien de radio/télévision expérimenté.

MODIFICATION : Tout changement ou modification non expressément approuvé par le titulaire de cet appareil pourrait annuler l'autorisation de l'utilisateur à utiliser l'appareil.

CONTENU DE LA BOÎTE

1

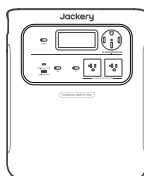

Jackery HomePower 3600 Pro Max

2

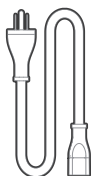

Câble de charge CA

3

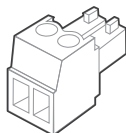

Bornier à vis

4



Documents

CONSEILS

Le câble de chargement pour voiture n'est pas inclus, mais peut être acheté séparément sur notre site Web. Pour obtenir de l'aide, veuillez contacter le service à la clientèle de Jackery.

APERÇU DU PRODUIT

● VUE DE FACE

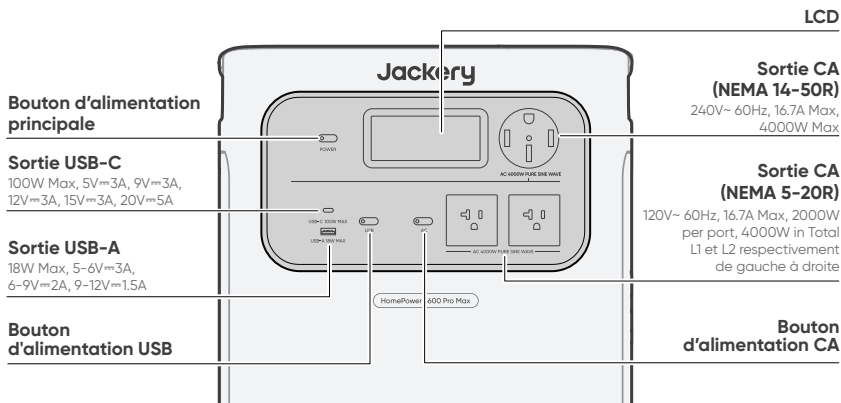



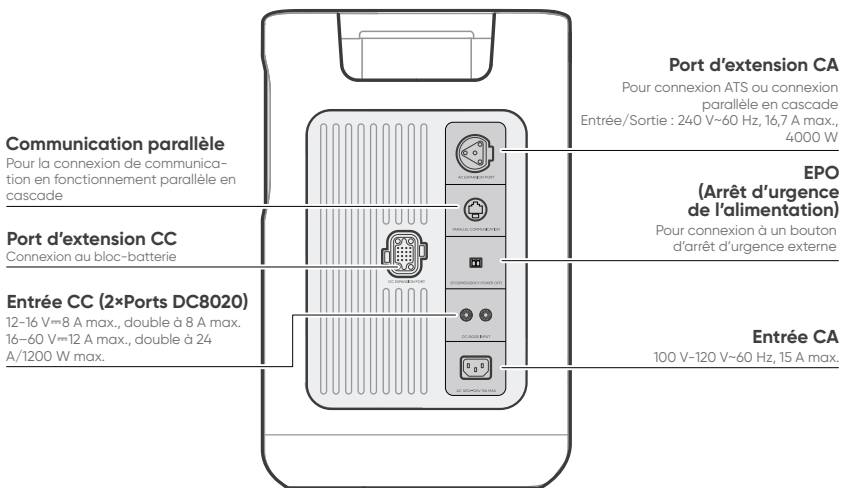



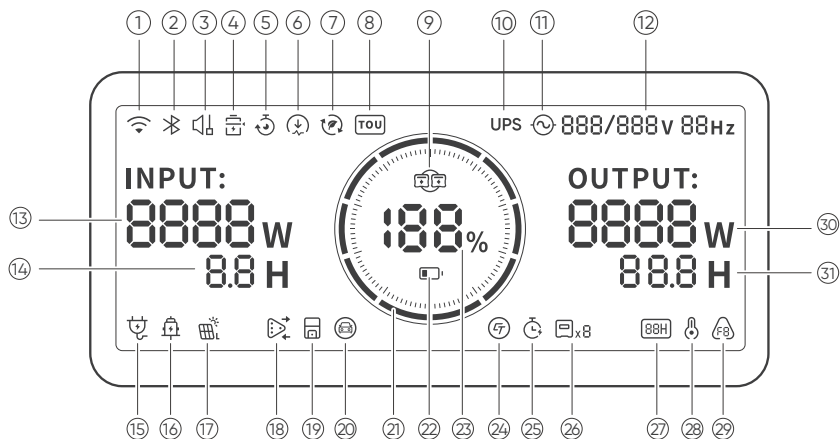

● VUE LATÉRALE DROITE











AFFICHAGE LCD



①		Wi-Fi	<p>Allumé : Wi-Fi connecté.</p> <p>Clignotant : Prêt à se connecter au Wi-Fi.</p> <p>Éteint : Wi-Fi déconnecté.</p>
②		Bluetooth	<p>Allumé : Bluetooth connecté.</p> <p>Clignotant : Prêt à se connecter au Bluetooth.</p> <p>Éteint : Bluetooth déconnecté.</p>
③		Mode de Charge Silencieuse	<p>Allumé : Le bruit pendant la charge est considérablement réduit, tandis que la puissance de charge est diminuée et la vitesse de charge ralentit.</p> <p>Éteint : Le mode de charge silencieuse est désactivé. Activez/désactivez cette fonction dans l'application Jackery. Le réglage est conservé lorsque l'appareil est mis hors tension.</p>
④		Mode d'Économie de Batterie	<p>Allumé : Limite la capacité maximale utilisable de la batterie pour prolonger sa durée de vie.</p> <p>Éteint : Le mode d'économie de batterie est désactivé. Activez/désactivez cette fonction dans l'application Jackery. Le réglage est conservé lorsque l'appareil est mis hors tension.</p> <p>Note 1 : Cette fonction n'est pas disponible lorsque le produit est connecté à des blocs-batteries.</p> <p>Note 2 : Lorsque cette fonction est activée, le produit effectue occasionnellement un cycle de charge-décharge complet pour calibrer le SOC.</p>
⑤		Plan de Charge	<p>Personnalisez le temps de charge du Jackery HomePower 3600 Plus. Adapté aux situations avec des tarifs d'électricité variables, il permet d'établir des plans de charge en fonction des heures pleines et creuses, afin de réduire les coûts d'électricité.</p> <p>Veuillez configurer cette fonction dans l'application Jackery. Le réglage est conservé lorsque l'appareil est mis hors tension.</p>
⑥		Limite de puissance de charge	<p>Allumé : La limite de puissance de charge est activée dans l'application Jackery.</p> <p>Éteint : La limite de puissance de charge est désactivée dans l'application Jackery.</p> <p>Le réglage est conservé lorsque l'appareil est mis hors tension.</p>

⑦		Mode Autonome	Maximise l'utilisation de l'énergie solaire et réduit la dépendance à l'électricité du réseau en donnant la priorité à l'énergie solaire stockée, ce qui diminue les coûts d'électricité. La station d'énergie doit être connectée simultanément aux panneaux solaires et au réseau, la puissance de charge étant limitée par la puissance de dérivation. Activez/désactivez cette fonction dans l'application Jackery. Le réglage est conservé lorsque l'appareil est mis hors tension.
⑧		Mode TOU	Allumé : Le mode TOU est activé (SOC de secours par défaut : 60 %). Pendant les heures de pointe, le produit privilégie la décharge de la batterie afin de réduire les coûts liés à la consommation en période de pointe, lorsque l'énergie stockée dépasse le SOC de réserve. Pendant les heures creuses, le système recharge la batterie à partir du réseau afin de réaliser l'écrêtage des pics et le remplissage des creux. Éteint : Le mode TOU est désactivé. L'appareil ne suit pas la stratégie TOU (heures pleines / heures creuses) et fonctionne selon la logique d'alimentation et de charge par défaut. Activez/désactivez cette fonction dans l'application Jackery. Le réglage est conservé lorsque l'appareil est mis hors tension.
⑨		Parallèle	Allumé : La connexion parallèle est établie avec succès. Clignotant : La connexion parallèle est en cours de configuration. Éteint : La connexion parallèle n'est pas établie.
⑩	UPS	UPS (ASI)	L'indicateur UPS reste allumé lorsque l'alimentation du réseau est disponible et s'éteint en cas de coupure du réseau.
⑪		Indicateur d'alimentation CA	La sortie CA (onde sinusoïdale pure) est activée.
⑫	888v 88Hz	Tension et fréquence de sortie	Affiche la tension et la fréquence de sortie lorsque la sortie CA est activée via le bouton d'alimentation CA ou lorsque le port d'extension CA fournit de l'énergie. • 120 V : Affiché lorsque le produit se recharge à partir de l'entrée CA 120 V tout en fournissant simultanément de l'énergie via les ports de sortie CA. • 120/240 V : Affiché lorsque la sortie CA 240 V est active, ou lorsque le produit est connecté à un commutateur de transfert et fonctionne en mode bypass.
⑬	INPUT: 8888w	Puissance d'Entrée	Affiche la puissance d'entrée CA utilisée pour la charge de la batterie en watts.
⑭	8.8 H	Temps de Charge Restant	Affiche le temps de charge restant.
⑮		Indicateur de Charge sur Prise Murale CA	Le produit est chargé via l'entrée CA en utilisant l'énergie du réseau.
⑯		Indicateur de Charge Voiture	Le produit est chargé via l'entrée CC (DC8020) en utilisant du CC 12 V (charge via voiture).
⑰		Indicateur de Charge Solaire	Le produit est chargé via l'entrée CC (DC8020) à l'aide de panneaux solaires.
⑱		Témoin d'expansion CA (En charge)	Le produit peut être chargé à partir du réseau via un commutateur de transfert automatique Jackery (ATS).
		Témoin d'expansion CA (En décharge)	Le produit alimente les charges de votre maison via le commutateur de transfert connecté (ATS).

19		Indicateur de commutateur de transfert	Allumé : Le produit est correctement connecté à un commutateur de transfert (ATS). Éteint : Le produit n'est pas connecté à un commutateur de transfert (ATS).
20		Recharge de VE	L'adaptateur de mise à la terre est connecté avec succès au produit.
21		Indicateur de Puissance de la Batterie	Lorsque le produit est en charge, le cercle orange autour du pourcentage de batterie s'allume en séquence. Lorsqu'il charge d'autres appareils, le cercle orange reste allumé.
22		Indicateur de Batterie Faible	Allumé : Le niveau de la batterie est inférieur à 20 %. Clignotant : Le niveau de la batterie est inférieur à 5 %. Éteint : Le niveau de la batterie n'est pas inférieur à 20 % ou le produit est en charge.
23		Pourcentage de Batterie Restant	Affiche le pourcentage de batterie restant.
24		Indicateur de compteur intelligent	Allumé : Un compteur intelligent est en ligne. Éteint : Aucun compteur intelligent n'est ajouté au système, ou le compteur intelligent est hors ligne.
25		Minuterie de décharge	Allumé : une minuterie de décharge est définie. Éteint : aucune minuterie de décharge n'est définie. Activez/désactivez cette fonction dans l'application Jackery. Le réglage n'est pas conservé lorsque l'appareil est mis hors tension.
26		Batteries connectées	Indique que le produit est connecté au nombre spécifié de blocs-batterie 3600.
27		Mode d'Économie d'Énergie	Allumé : Mode d'économie d'énergie activé. Éteint : Mode d'économie d'énergie désactivé.
28		Indicateur de Température Élevée	La protection contre les températures élevées est déclenchée. Le produit peut cesser de fonctionner jusqu'à ce que sa température revienne dans la plage de fonctionnement normale.
		Indicateur de Basse Température	La protection contre les basses températures est déclenchée. Le produit peut cesser de fonctionner jusqu'à ce que sa température revienne dans la plage de fonctionnement normale.
29		Code d'erreur	Une erreur produit s'est produite. Veuillez consulter la section « Dépannage » pour plus de détails.
30	OUTPUT: 	Puissance de Sortie	Affiche la puissance de sortie totale (CA + USB) en watts. Affiche OFF pendant 1 seconde avant l'arrêt du produit.
31		Temps de Décharge Restant	Affiche le temps de décharge restant.

FONCTIONNEMENT

MARCHE/ARRÊT

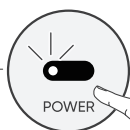
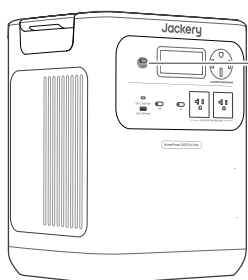

Allumé

Appuyez une fois

Éteint

Appuyez et maintenez pendant 3 secondes

 3 secondes

Temps de veille par défaut : 2 heures

Le produit s'éteindra automatiquement après 2 heures d'inactivité, sans charge ni décharge.

*Le temps de veille peut être réglé dans l'application Jackery.

Lorsque le mode Économie d'énergie est active, le produit s'éteint automatiquement après 12 heures si le bouton d'alimentation CA ou USB est active, mais que le produit n'est ni en charge ni en décharge.

SORTIE USB MARCHE/ARRÊT

Prérequis : Le produit est allumé.

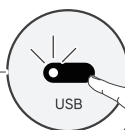
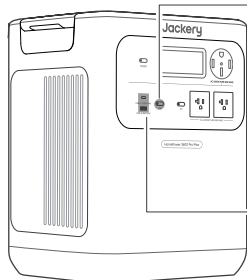

Allumé

Appuyez une fois

Éteint

Appuyez une fois

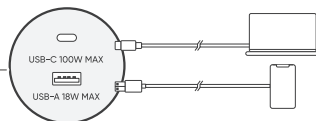

ATTENTION

- Le port USB-C 100 W MAX est un port de sortie haute puissance conforme à la norme **USB-PD Power Source 3 (PS3)**. Si l'appareil ou l'accessoire connecté ne répond pas aux exigences de sécurité, il peut exister un risque d'incendie. Avant d'utiliser ces ports, assurez-vous que l'appareil ou l'accessoire connecté est doté d'une protection contre les incendies.
- Connectez uniquement le Jackery HomePower 3600 Pro Max à des appareils ou accessoires conformes aux clauses 6.3, 6.4 et 6.5 de la norme IEC/EN/UL 62368-1 (ou à d'autres normes équivalentes).
- Pour obtenir la puissance de sortie maximale, utilisez le câble USB-C vers USB-C 5 A (20 V CC/5 A, 100 W).

● SORTIE CA MARCHE/ARRÊT

Prérequis : Le produit est allumé.

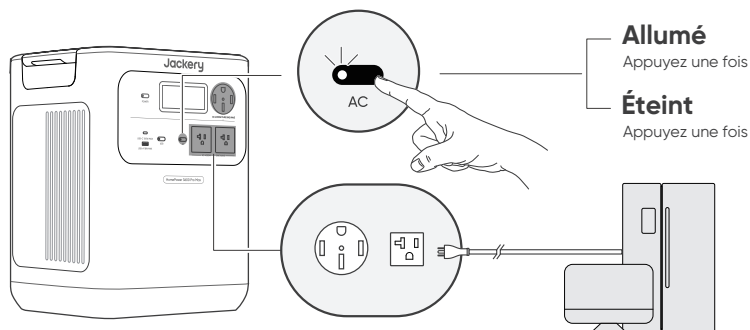

● MODE D'ÉCONOMIE D'ÉNERGIE

Pour éviter une consommation inutile de la batterie due à l'oubli de désactiver la sortie, le produit active par défaut le Mode d'Économie d'Énergie. Lorsque la sortie CA ou USB est activée, l'icône du mode Économie d'énergie s'affichera sur l'écran LCD. Si aucun appareil n'est connecté ou si la consommation de l'appareil connecté est inférieure à un certain seuil (Sortie CA de 25 W ou sortie USB de 2 W) pendant 12 heures, l'appareil désactivera automatiquement toutes les sorties. Veuillez configurer la durée du mode Économie d'énergie dans l'application Jackery.

Pour désactiver le mode d'économie d'énergie, appuyez et maintenez enfoncé à la fois le bouton d'alimentation CA et le bouton d'alimentation principal pendant plus de 3 secondes. Le produit n'éteindra pas automatiquement la sortie CA ou USB.

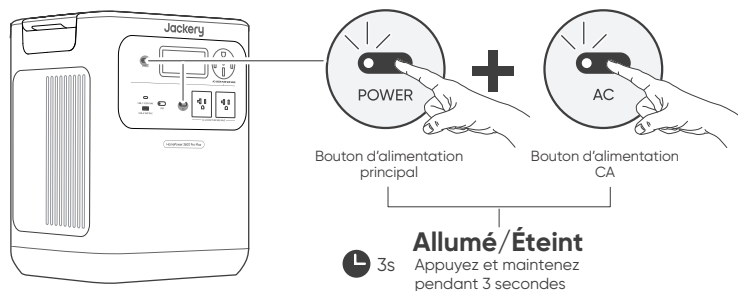

REMARQUE

Le mode d'économie d'énergie reprend l'état précédent après l'allumage. Un changement de mode nécessite un commutateur manuel.



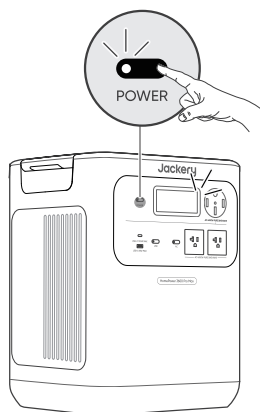









● AFFICHAGE LCD



Allumer en discontinu	Allumer	Appuyez sur le bouton d'alimentation principal ou lorsque le produit est en charge.
	Éteindre	Appuyez sur le bouton d'alimentation principal.
	Arrêt automatique	L'écran LCD s'éteint automatiquement et entre en mode veille après 2 minutes d'inactivité.
Allumer en continu (en cours de charge ou de décharge)	Allumer	Appuyez deux fois sur le bouton d'alimentation principal lorsque le produit est allumé.
	Éteindre	Appuyez sur le bouton d'alimentation principal.
	Arrêt automatique	L'écran LCD s'éteint automatiquement après 2 heures d'inactivité.

Vous pouvez également définir le mode d'affichage de l'écran dans l'application Jackery.

● FONCTIONNEMENT DES BOUTONS

Boutons	Utilisation	Fonction
   Bouton d'alimentation principal Bouton d'alimentation USB	 3s Appuyer 3 secondes sur les deux	Réinitialiser le Wi-Fi et le Bluetooth
   Bouton d'alimentation principal Bouton d'alimentation CA	 3s Appuyer 3 secondes sur les deux	Activer/désactiver le mode économie d'énergie
   Bouton d'alimentation USB Bouton d'alimentation CA	 1s Appuyer 1 seconde sur les deux	Activer le Wi-Fi et le Bluetooth

● FONCTION DE REPRISE DE SORTIE CA ET CC

Cette fonction mémorise l'état de la sortie et reprend automatiquement les sorties CA et CC sous certaines conditions définies.

Conditions de reprise automatique	Conditions sans reprise automatique
Mise sous tension/redémarrage après arrêt ou redémarrage	Sortie désactivée manuellement (bouton/App)
SOC de la batterie \geq limite de décharge +10% après avoir atteint la limite	Sortie désactivée en mode économie d'énergie
	Sortie désactivée suite à un déclenchement de protection
Mise à niveau OTA terminée	Sortie désactivée par le minuteur de décharge

ALIMENTATION SANS INTERRUPTION (ASI)

Une alimentation sans coupure (UPS) est un système d'alimentation continue qui fournit automatiquement une alimentation électrique de secours à une charge lorsque l'alimentation du réseau principal est interrompue. In the event of a sudden loss of grid power, the HomePower 3600 Pro Max will automatically switch to stored power within 10 ms to keep your appliances running.

En mode UPS, la puissance de sortie maximale de l'unité varie en fonction de la tension d'entrée du réseau avant une coupure de courant. La puissance de sortie réelle revient à la puissance nominale pendant les coupures.

ATTENTION

- Ce produit ne prend pas en charge un basculement instantané (0 ms). Ne le connectez pas à des équipements nécessitant une alimentation avec commutation en 0 ms, tels que des serveurs de données ou des stations de travail.
- Avant toute utilisation, testez plusieurs fois la compatibilité avec votre appareil.
- Ne connectez pas de charges dépassant la puissance de sortie maximale du produit. Sinon, la protection contre les surcharges sera déclenchée.

● AVEC ENTRÉE CA 120 V

Connectez le produit à une prise murale 120 V à l'aide du câble de charge CA. Appuyez sur le bouton d'alimentation CA pour activer la sortie CA.

Charges totales \leq 1440 W :

Le produit fonctionne en mode bypass CA. Les trois ports CA (deux NEMA 5-20R et un NEMA 14-50R) peuvent être utilisés. Dans cette condition, le produit prend en charge une entrée 120 V avec des sorties 120 V et 240 V, et bascule sur l'alimentation par batterie en moins de 10 ms en cas de coupure du réseau.

Si un seul port 120 V est requis, utilisez le port NEMA 5-20R gauche (L1) comme connexion principale.

Charges totales $>$ 1440 W :

Chaque port NEMA 5-20R prend en charge jusqu'à 1440 W, avec un maximum combiné de 2880 W sur les deux ports. Le port NEMA 14-50R prend en charge jusqu'à 2880 W. Les trois ports CA ensemble prennent en charge une sortie totale maximale de 2880 W.

Lors d'un fonctionnement au-delà de 1440 W avec une entrée CA 120 V, le produit prend toujours en charge des sorties 120 V/240 V. Dans cette condition, les sorties CA consomment l'énergie de la batterie. Si la batterie est complètement déchargée, la charge connectée peut subir un arrêt pour surcharge et une interruption d'alimentation.

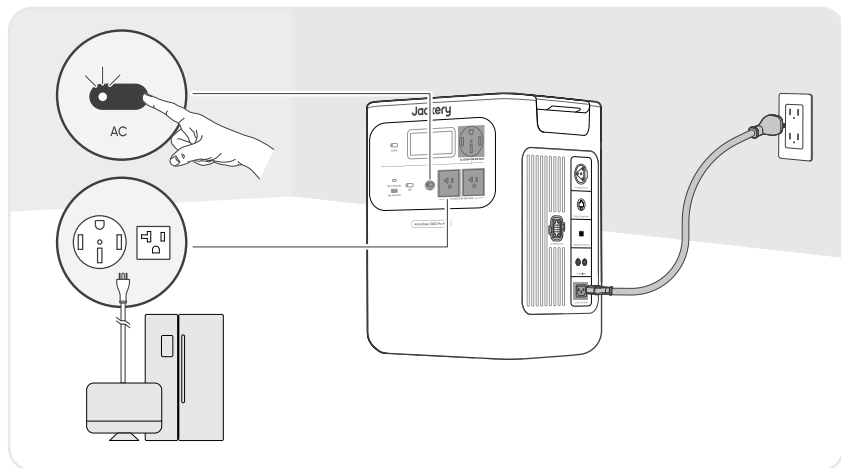

● AVEC ENTRÉE CA 240 V

Connectez le produit à une alimentation CA 240 V à l'aide d'un câble de charge Jackery 40 A (vendu séparément). Appuyez sur le bouton d'alimentation CA pour activer la sortie CA.

Tous les ports de sortie CA prennent en charge le fonctionnement UPS sous une entrée 240 V :

- **NEMA 14-50R (240 V~60 Hz)** : Jusqu'à 9600 W de sortie en dérivation
- **NEMA 5-20R x2 (120 V~60 Hz)** : Jusqu'à 2400 W par port, 4800 W de sortie totale en dérivation

La charge totale maximale autorisée est de 4000 W pour une unité et de 8000 W pour deux unités (connexion en parallèle).

En cas de coupure du réseau 240 V, le système bascule automatiquement sur l'alimentation par batterie avec un temps de transfert de <10 ms. Lorsque la batterie est épuisée, toutes les sorties CA s'éteignent.

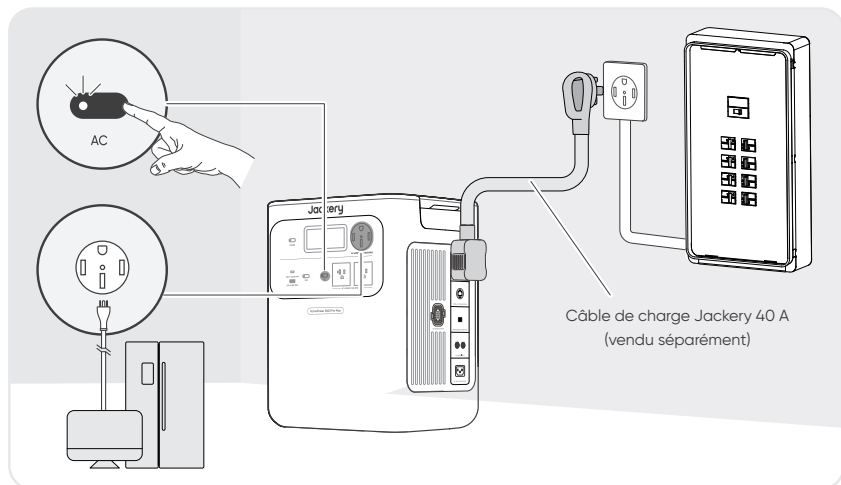

CONNEXIONS

● CONNECTER AU(X) PACK(S) BATTERIE **VENDU SÉPARÉMENT**

Ce produit peut prendre en charge jusqu'à 5 packs batterie pour répondre aux besoins d'une grande capacité énergétique. Pour les détails sur son utilisation, veuillez vous référer au manuel d'utilisation du Jackery Battery Pack 3600.

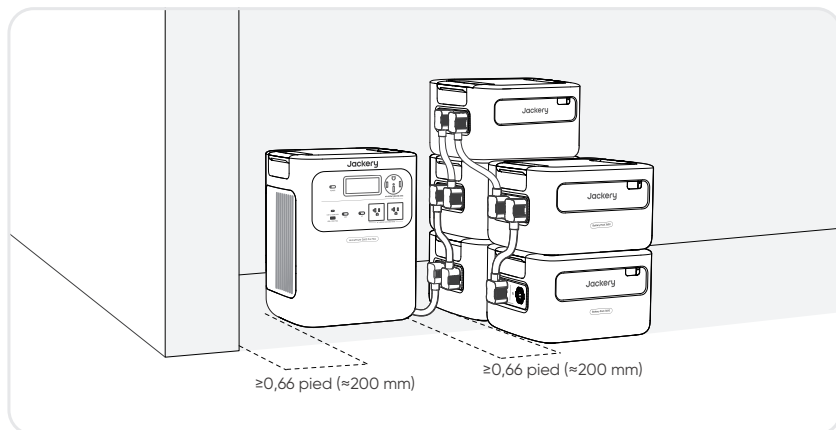

Si vous utilisez un seul bloc-piles, vous pouvez le placer dans l'une des configurations suivantes :

Disposition côte à côte

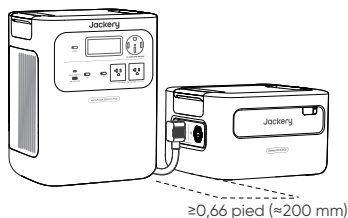

Disposition empilée

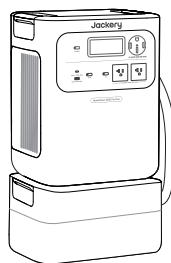

ATTENTION

- Assurez-vous que tous les produits sont éteints avant de connecter le HomePower 3600 Pro Max au Jackery Battery Pack 3600.
- Pour assurer le bon fonctionnement du produit, assurez-vous que les entrées et sorties d'air sur les deux côtés ne sont pas obstruées. Laissez un espace d'au moins 0,66 pied (200 mm) entre les ouvertures et tout objet pour permettre une dissipation thermique adéquate.

● CONNEXION EN PARALLÈLE EN CASCADE

La connexion en cascade permet à 2 unités HomePower 3600 Pro Max de fonctionner comme un système combiné, augmentant la puissance de sortie totale.

Accessoires requis

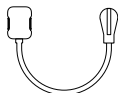

Câble de charge Jackery 40 A

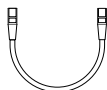

Câble de communication parallèle Jackery



Vendu
séparément

● ÉTAPES DE CONNEXION

1. Assurez-vous que les deux unités sont éteintes et complètement déconnectées de toute source d'alimentation.
2. Connectez les ports de communication parallèle des deux unités



ATTENTION

Ne sautez pas cette étape. Sans communication, les unités ne peuvent pas synchroniser les données et peuvent être endommagées.

3. Connectez le port de sortie 240 V de la première unité (NEMA 14-50R) au port d'extension CA de la deuxième unité.

Câble de charge Jackery 40
A (Vendu séparément)

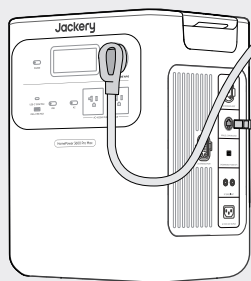

①

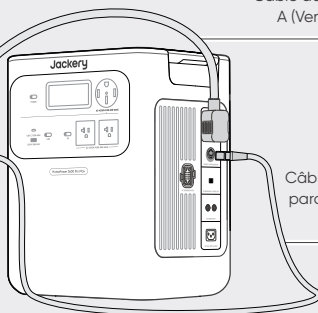

Câble de communication
parallèle Jackery (vendu
séparément)

②

Les informations du système se synchroniseront sur les deux écrans



ATTENTION

Après la mise en cascade, la puissance de sortie totale du système via le port NEMA 14-50R du deuxième appareil est de 8000 W. La charge totale NE DOIT PAS dépasser la puissance totale.

● CONNEXION AU COMMUTATEUR EPO

The EPO (Emergency Power Off) interface is used to connect an external emergency-stop switch (prepared by the user).

When an emergency occurs, pressing the EPO button immediately shuts down all AC and DC inputs and outputs.

A screw terminal block is provided with the product for installing the external emergency-stop switch.

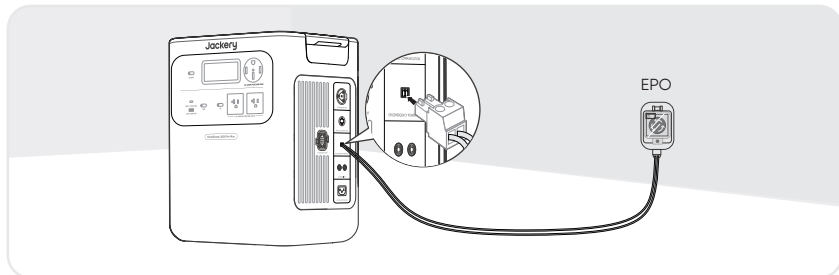

● CONNEXION D'ALIMENTATION DE SECOURS

CONNECTER AU ATS

VENDU SÉPARÉMENT

Le HomePower 3600 Pro Max peut fournir une alimentation de secours aux circuits domestiques via un Automatic Transfer Switch (ATS) Jackery.

Pour des instructions détaillées d'installation et d'utilisation, reportez-vous au manuel utilisateur ATS Jackery.

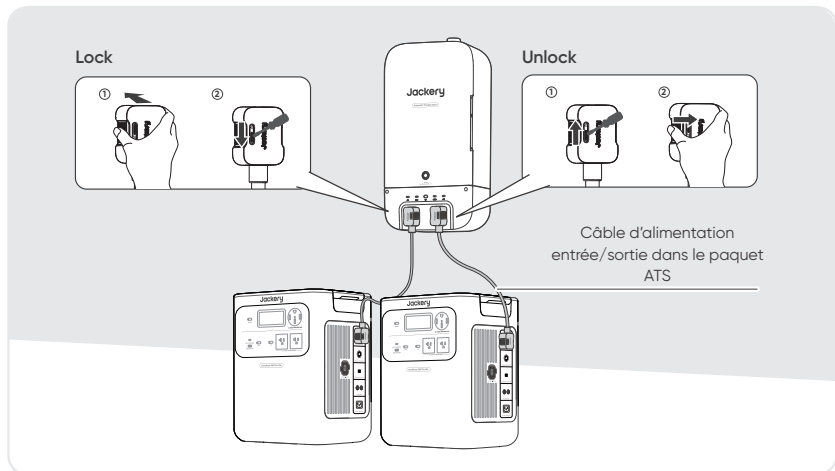

REMARQUE

Lorsque le mode UPS est activé sur le ATS, la station d'énergie reste active et consomme en continu de l'énergie.

En cas de coupure du réseau, le système bascule sur l'alimentation par batterie en 20 millisecondes.

● CONNECTER AU MTS **VENDU SÉPARÈMENT**

Le HomePower 3600 Pro Max peut être connecté à un Manual Transfer Switch (MTS) pour alimenter certains circuits domestiques.

Choisissez la méthode appropriée en fonction de votre mode d'installation.

REMARQUE

Tous les câbles utilisés dans cette section sont vendus séparément ou inclus avec le MTS vendu séparément.

● CONNEXION D'UNE SEULE UNITÉ AVEC MTS

En mode automatique, le HomePower 3600 Pro Max reçoit une entrée CA et fournit une alimentation de secours de type UPS via le MTS.

1. Éteignez le HomePower 3600 Pro Max.
2. Connectez le HomePower 3600 Pro Max à une alimentation CA 240 V.
3. Connectez le port de sortie 240 V (NEMA 14-50R) à l'entrée du MTS.
4. Réglez l'interrupteur de charge du MTS sur secours.
5. Allumez l'unité et activez la sortie CA.

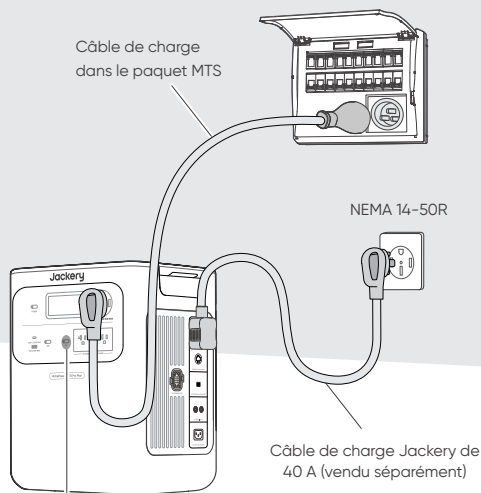
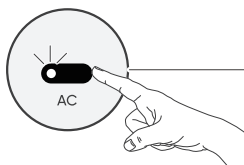

Lorsque le réseau est présent, l'alimentation CA est transmise au MTS. En cas de coupure de courant, le système bascule automatiquement sur l'alimentation par batterie en 10 millisecondes.

REMARQUE

La commutation automatique nécessite que l'entrée CA reste connectée en permanence.

● CONNEXION PARALLÈLE EN CASCADE AVEC MTS

Lorsque deux unités sont connectées en mode parallèle en cascade, le système peut fournir une puissance de sortie plus élevée au MTS.

1. Suivez les étapes de connexion parallèle en cascade décrites précédemment.
2. Connectez le port de sortie 240 V (NEMA 14-50R) du deuxième appareil à l'entrée du MTS.
3. Allumez les deux unités et activez la sortie CA.

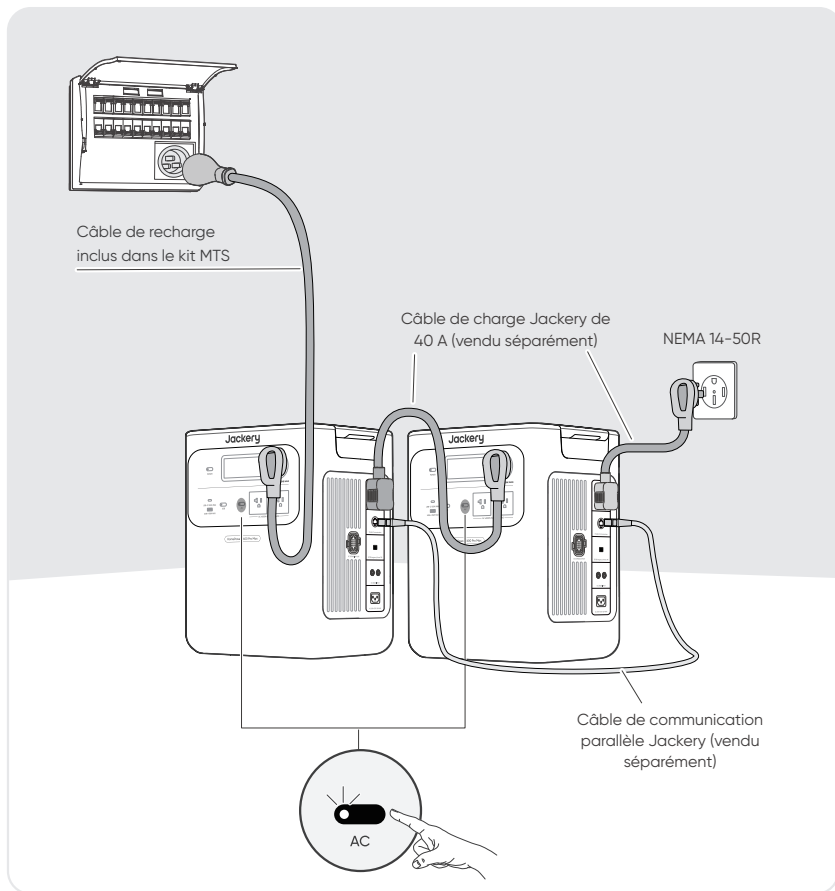

ATTENTION

Après la mise en cascade, la puissance de sortie maximale vers le MTS est de 8000 W. La charge totale NE DOIT PAS dépasser la puissance totale.

CHARGE

L'énergie verte d'abord : nous préconisons l'utilisation de l'énergie verte en premier. Ce produit prend en charge deux modes de recharge simultanés : la recharge solaire et la recharge par prise murale CA. Quand la recharge par prise murale CA et la recharge solaire sont effectuées en même temps, le produit privilégie la recharge solaire. Les deux méthodes sont utilisées pour charger la batterie à la puissance maximale autorisée.

Chargez complètement le produit avant sa première utilisation.

REMARQUE

- La température de charge recommandée pour le produit est comprise entre -4°F et 113°F (-20°C à 45°C), et la température de décharge est comprise entre -4°F et 113°F (-20°C à 45°C). Utiliser le produit en dehors de cette plage de températures peut limiter ses capacités de charge et de décharge, voire empêcher la charge ou la décharge.
- La puissance de charge et la capacité de la batterie du produit peuvent varier en raison des fluctuations de température.

● CHARGEMENT VIA PRISE MURALE CA 120 V

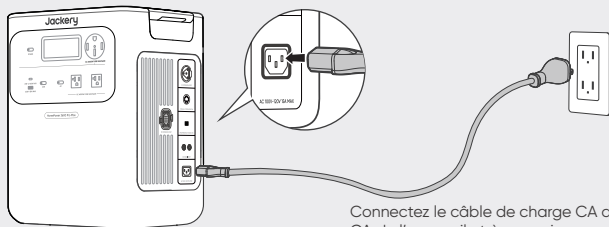

Connectez le câble de charge CA au port d'entrée CA de l'appareil et à une prise murale.

ATTENTION

Assurez-vous que le câble de charge CA est entièrement et solidement inséré dans le port d'entrée CA. Une connexion incomplète peut entraîner un courant instable, une surchauffe, un mauvais contact ou un dysfonctionnement de l'appareil.

● CHARGEMENT VIA ENTRÉE CA 240 V

Le HomePower 3600 Pro Max prend en charge la charge via son port d'extension CA 240 V. Selon votre installation, l'entrée CA 240 V peut provenir d'une prise CA 240 V ou d'un Jackery Automatic Transfer Switch (ATS).

Prise CA 240 V

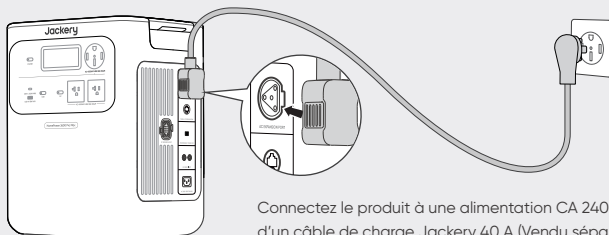

Connectez le produit à une alimentation CA 240 V à l'aide d'un câble de charge Jackery 40 A (Vendu séparément).

ATTENTION

- Assurez-vous que le câble de charge Jackery 40 A est entièrement et solidement branché à la fois sur la prise 240 V et sur le port d'extension CA.
- Une connexion incomplète peut entraîner un courant instable, une surchauffe, un mauvais contact ou un dysfonctionnement de l'appareil.

COMMUTATEUR DE TRANSFERT (ATS)

Connectez votre Jackery ATS au produit pour permettre la charge via le commutateur de transfert.

REMARQUE

Le réglage de réserve de secours s'applique dans tous les modes de fonctionnement du ATS.

Lorsque la capacité restante du HomePower 3600 Pro Max dépasse la réserve de secours configurée, la charge s'arrête automatiquement.

Pour le charger immédiatement, suivez les instructions ci-dessous :

1. Touchez Station d'énergie dans le flux d'énergie du tableau de bord de l'ATS.
2. Sur la page Station d'énergie, touchez Charger maintenant.

STEP 1

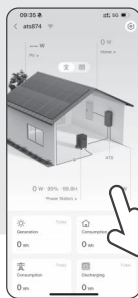

STEP 2

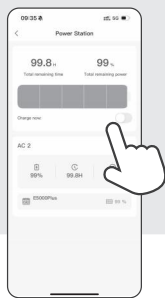

*ATS App

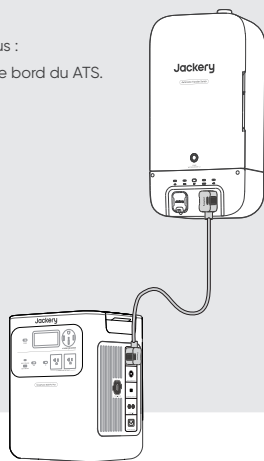

REMARQUE

Lorsque le port d'extension CA est connecté avec succès au ATS, le port d'entrée CA ne sera plus utilisé pour la charge.

Dans cette configuration, le HomePower 3600 Pro Max peut être chargé via les ports suivants : port d'extension CA, ports DC8020

● CHARGING VIA SOLAR PANELS **VENDU SÉPARÉMENT**

Le Jackery HomePower 3600 Max dispose de deux ports d'entrée DC8020 et dont chacun prend en charge la connexion directe à un panneau solaire de 500 W ou à trois panneaux solaires de 200 W. Si vous souhaitez connecter un seul port d'entrée DC8020 à deux panneaux solaires ou plus simultanément, veuillez vous référer au schéma ci-dessous pour le branchement via le connecteur de panneau solaire (vendu séparément, non inclus en standard).

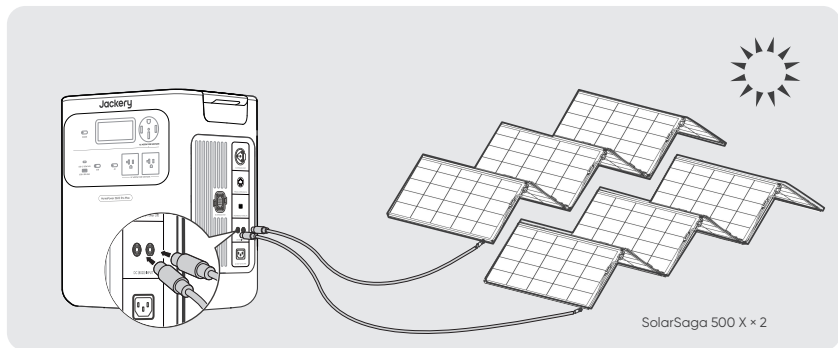

SolarSaga 500 X x 2

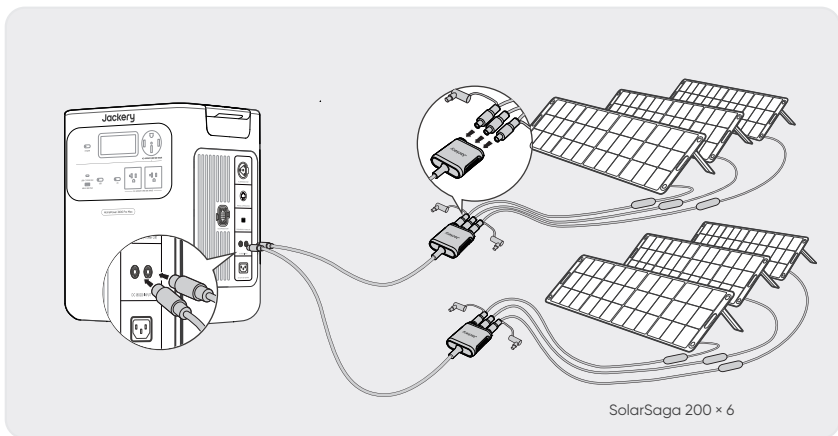

SolarSaga 200 x 6

ATTENTION

Assurez-vous que la tension d'entrée pour les deux ports d'entrée CC est la même. Sinon, le produit pourrait être endommagé. Par exemple :

- Utiliser le même modèle de panneaux solaires Jackery et le même nombre de panneaux lors de la connexion des panneaux solaires aux deux ports d'entrée DC8020.
- Ne chargez pas le produit à la fois avec un chargeur de voiture et un panneau solaire simultanément. Cela pourrait faire sauter le fusible de la voiture ou entraîner un échec de la charge.

Il est recommandé d'utiliser le panneau solaire Jackery pour charger le HomePower 3600 Pro Max. Si vous choisissez des panneaux solaires d'autres marques, assurez-vous que leur tension de fonctionnement (Vmp) est comprise dans la plage d'entrée CC (16V-60V) du HomePower 3600 Pro Max. Jackery décline toute responsabilité en cas de pertes causées par l'utilisation de panneaux solaires d'autres marques.

● CHARGEMENT PAR PRISE DE VOITURE **VENDU SÉPARÉMENT**

Ce produit peut être chargé à l'aide d'un chargeur de voiture 12 V. Assurez-vous que le chargeur allume-cigare et l'allume-cigare de la voiture sont bien branchés.

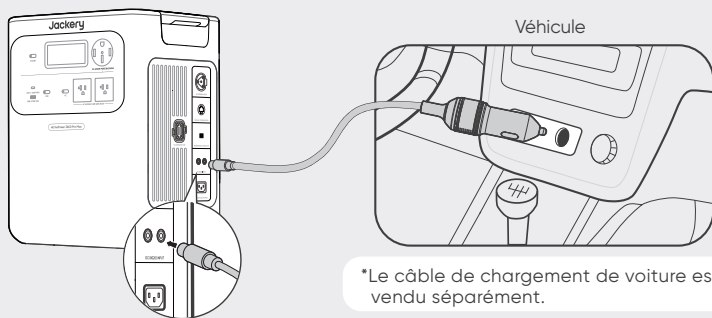

ATTENTION

- Veuillez démarrer le véhicule avant de charger votre station d'alimentation.
- Si le véhicule roule sur des routes accidentées, il est interdit d'utiliser le chargeur de voiture afin d'éviter tout risque de surchauffe dû à une mauvaise connexion. La société ne sera pas responsable des pertes causées par une utilisation non conforme.
- La charge par véhicule est uniquement applicable aux véhicules en 12 V CC, pas en 24 V CC. Veuillez ne pas charger ce produit dans un véhicule 24 V afin d'éviter tout risque de blessure ou de dommage matériel.

DÉPANNAGE

Si l'un des codes d'erreur suivants apparaît, suivez les actions correctives indiquées pour résoudre le problème. Si l'erreur persiste, veuillez contacter le service à la clientèle de Jackery.

Code d'erreur	Mesures correctives
F0/F1 F2/F3	Redémarrez le produit.
F4	Connectez le produit à des charges pour décharger sa batterie jusqu'à ce que l'erreur disparaisse.
F5	Chargez le produit via des panneaux solaires ou une prise murale CA jusqu'à ce que l'erreur disparaisse.
F6	<ol style="list-style-type: none"> 1. Attendez que le réseau se normalise avant de charger le produit via une prise murale CA. 2. Vérifiez si les entrées et sorties d'air sont obstruées; assurez un espace de 0,66 pied (20 cm) de chaque côté du produit. 3. Placez le produit dans un endroit qui n'est pas exposé à la lumière directe du soleil ou à des températures ambiantes élevées. 4. Déconnectez toutes les charges du produit. Laissez le produit inactif et attendez que l'erreur disparaisse. 5. Redémarrez le produit.
F7	<ol style="list-style-type: none"> 1. Retirez toutes les entrées CC du produit. 2. Vérifiez la tension de fonctionnement (V_{mp}) des panneaux solaires connectés. Le produit autorise une tension d'entrée CC maximale de 60 V. 3. Redémarrez le produit et laissez-le inactif. Attendez que l'erreur disparaisse.
F8	Contactez le service à la clientèle de Jackery.
F9	Retirez la charge connectée aux ports USB du produit. Attendez que l'erreur disparaisse.

Code d'erreur	Mesures correctives
FA	<ol style="list-style-type: none"> Désactivez les sorties CA et éteignez les deux unités. Déconnectez les câbles entre les unités et reconnectez les deux unités. Redémarrez les deux unités et activez leurs sorties CA.
FC	<ol style="list-style-type: none"> Redémarrez respectivement les blocs-batteries et le HP3600 Pro Max. Si le défaut persiste, déconnectez le bloc-batterie du HP3600 Pro Max puis reconnectez-les.
FF	<ol style="list-style-type: none"> Après que la situation d'urgence est résolue, appuyez de nouveau sur le bouton EPO. Si vous devez alimenter des charges CA ou CC, appuyez sur le bouton d'alimentation CA ou CC pour réactiver la sortie.

STOCKAGE

Conservez le produit dans un endroit propre et sec avec une ventilation adéquate. Température et humidité de stockage :

- 1 mois : -4°F à 113°F / -20°C à 45°C (0-60% HR)
- 3 mois : 32°F à 113°F / 0°C à 45°C (0-60% HR)
- 12 mois : 32°F à 77°F / 0°C à 25°C (0-60% HR)

Si ce produit est stocké pendant une longue période (3 à 6 mois) avec la batterie déchargée, il peut devenir impossible de le recharger. Pour éviter cela et préserver la santé de la batterie, il est recommandé de vérifier et de recharger le produit tous les trois mois, et d'effectuer un cycle de charge et de décharge complet au moins une fois tous les 6 à 12 mois.

SPÉCIFICATIONS

● INFORMATIONS GÉNÉRALES

Nom du produit	Jackery HomePower 3600 Pro Max
N° modèle	JHP-3600C
Capacité	80 Ah / 44,8 V DC (3584 Wh)
Cellule Chimique	LiFePO ₄
Poids	Environ 73,85 lb / 33,5 kg
Dimensions	14,76 × 10,83 × 17,72 po / 37,5 × 27,5 × 45,0 cm
Durée de vie	6000 cycles (capacité conservée ≥ 70 % SOH)
Courant et durée maximum du court-circuit	1160A/860μs
UPS	<10 ms
Topologie de l'onduleur	Isolée
Facteur de puissance	≥0,98
Unité complète	Type 1

● PORTS D'ENTRÉE

1 × Entrée CA	Mode charge : 100 V~120 V~ 60 Hz, 15 A max., 1800 W
	Mode dérivation ^① : 100 V~120 V~ 60 Hz, 12 A max., 1440 W
2 × Ports DC8020	12~16 V==8 A max., double à 8 A max. 16~60 V ^② ==12 A max., double jusqu'à 24 A, 1200 W max.

● PORTS DE SORTIE

2 × Sorties CA (NEMA 5-20R)	120 V~ 60 Hz, 16,7 A max., 2000 W par port, 4000 W au total
1 × Sortie CA (NEMA 14-50R)	240 V~ 60 Hz, 16,7 A max., 4000 W nominal, 8000 W crête
Sortie totale CA ^③	4000 W nominal, 8000 W crête
AC Output in Bypass Mode ^④	Entrée CA 120 V : NEMA 5-20R: 100V~120V~ 60Hz, 12A Max, 1440W Max per port, 1440W ^④ in Total NEMA 14-50R: 240V~ 60Hz, 1440W ^④ Max
	Entrée CA 240 V : NEMA 5-20R : 100 V~120 V~ 60 Hz, 20 A max., 2400 W par port, 4800 W au total NEMA 14-50R : 240 V~ 60 Hz, 40 A max., 9600 W max.
1 × Sortie USB-C	100 W max., 5 V==3 A, 9 V==3 A, 12 V==3 A, 15 V==3 A, 20 V==5 A
1 × Sortie USB-A	18 W max., 5-6 V==3 A, 6-9 V==2 A, 9-12 V==1,5 A

● PORTS D'EXTENSION

1 × Port d'extension CA	240 V~ 60 Hz, 16,7 A max., 4000 W max.
1 × Port d'extension CC	36,4 V-50,4 V==126 A max. (Entrée)
	36,4 V-50,4 V==60 A max. (Sortie)

● SPÉCIFICATIONS ENVIRONNEMENTALES

Température de charge	-4 °F à 113 °F (-20 °C à 45 °C)
Température de décharge	-4 °F à 113 °F (-20 °C à 45 °C)
Altitude	≤3000m

※ USB Type-C[®] et USB-C[®] sont des marques déposées de USB Implementers Forum.

① Le produit peut charger la batterie à partir d'une prise murale CA ou via du ATS tout en fournissant de l'énergie via les ports de sortie CA.

② Indique la tension de fonctionnement (V_{mp}) admissible du panneau solaire.

③ Indique que deux ports de sortie CA ou plus fonctionnent ensemble.

④ Lorsqu'il est connecté à des charges supérieures à 1440 W sous une entrée CA 120 V, le produit prélève de l'énergie de la batterie pour répondre à une demande de charge totale allant jusqu'à 2880 W.

GARANTIE

Nous ne fournissons notre garantie qu'aux clients qui achètent sur le site officiel de Jackery, sur des plateformes tierces portant la marque Jackery, ou auprès de revendeurs autorisés locaux.

*La durée et les détails de la garantie peuvent varier en fonction des lois, réglementations et revendeurs autorisés locaux.

Garantie limitée

Jackery Inc. garantit à l'acheteur et consommateur d'origine que le produit de Jackery sera exempt de tout défaut de fabrication et de matériaux dans le cadre d'une utilisation normale pendant toute la durée de la période de garantie applicable identifiée dans la section « Période de garantie » ci-dessous, sous réserve des exceptions énoncées ci-dessous.

Cette déclaration de garantie énonce les obligations totales et exclusives de garantie de Jackery. Nous n'assumerons pas et nous n'autorisons personne à assumer pour nous toute autre responsabilité en lien avec la vente de nos produits.

Période de garantie

3 ANS
Garantie standard

La période de garantie standard du Jackery HomePower 3600 Pro Max est de 36 mois. Dans tous les cas, la période de garantie commence à compter de la date d'achat par l'acheteur et consommateur d'origine. La facture du premier achat du consommateur ou toute autre preuve documentaire raisonnable est nécessaire afin d'établir la date de début de la période de garantie.

2 ANS
Garantie prolongée

Pour activer l'extension de garantie, vous devez enregistrer votre produit en ligne ou bien contacter notre service client à hello@jackery.com afin de prolonger la durée de la garantie standard.

Réparation ou remplacement

Jackery réparera ou remplacera (aux frais de Jackery) tout produit Jackery qui cesse de fonctionner pendant la période de garantie applicable en raison d'un défaut de fabrication ou de matériel. Le produit réparé ou remplacé bénéficie de la garantie restante de la date d'achat d'origine.

Limitée à l'acheteur et consommateur d'origine

La garantie d'un produit Jackery est limitée à l'acheteur et consommateur d'origine, elle ne peut pas être transférée à un autre propriétaire.

Exclusions

La garantie de Jackery ne s'applique pas à :

- Une utilisation incorrecte, abusée, modifiée, aux dégâts provoqués par un accident ou toute autre utilisation qui n'est pas une utilisation normale de ce produit et autorisée par la documentation actuelle du produit de Jackery.
- À une réparation tentée par quelqu'un d'autre qu'un établissement agréé.
- Tout autre produit acheté par l'intermédiaire d'une vente aux enchères en ligne.
- La garantie de Jackery ne s'applique pas aux cellules de la batterie, sauf si vous avez entièrement chargé les cellules de la batterie dans les sept jours suivant l'achat du produit et au moins une fois tous les 6 mois par la suite.

Droits d'interprétation

Jackery Inc. se réserve le droit d'interpréter de manière définitive la politique après-vente des clients ci-dessus.

CONFIGURATION DE L'APPLICATION

1. Télécharger l'application et se connecter



Recherchez « Jackery » dans Google Play ou dans l'App Store pour installer l'application. Une fois que c'est fait, vous pouvez vous inscrire et vous connecter.



Vous pouvez également scanner le code QR ci-dessous pour télécharger et installer l'application.

2. Ajouter un appareil

2.1 Cliquez sur le bouton **+** pour ajouter un appareil.

2.2 Maintenez enfoncé le bouton d'alimentation principal sur l'appareil pour l'allumer. Les icônes Wi-Fi et Bluetooth clignotent sur l'appareil afin d'indiquer qu'il est entré dans le mode Configuration réseau. Cliquez sur le bouton «icône qui clignote» et autorisez l'application à se connecter aux appareils alentours, puis ouvrez les autorisations Bluetooth.

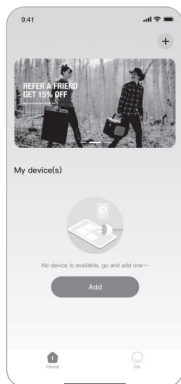

2.1



2.2

Bouton d'alimentation principal



Bouton d'alimentation USB

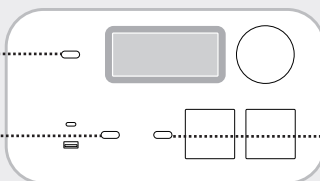

AC

Bouton d'alimentation CA

REMARQUE

Une fois allumé, si l'application n'est pas connectée dans un délai de 2 heures, l'appareil éteindra automatiquement le Wi-Fi et le Bluetooth. Il est maintenant nécessaire d'appuyer et de maintenir enfoncés le bouton d'alimentation USB et le bouton d'alimentation CA pour réactiver le Wi-Fi et le Bluetooth.

2.3. Une fois que vous avez appuyé sur l'icône de recherche d'appareils, l'appareil est automatiquement associé à l'application via le Bluetooth.

Remarque

- Si le message «l'appareil a été associé» s'affiche pendant l'appairage, vous pouvez suivre l'une de ces deux étapes pour procéder à la connexion.
- Le propriétaire de l'appareil peut partager ce dernier avec d'autres utilisateurs dans l'application.
 - Maintenez le bouton d'alimentation principal et le bouton d'alimentation USB enfoncés pendant 3 secondes pour réinitialiser l'appareil et l'associé de nouveau.

2.4 Une fois l'appairage réalisé avec succès, vous devrez saisir le nom et le mot de passe du Wi-Fi pour que l'appareil se connecte automatiquement au réseau Wi-Fi.

Remarque

Veillez choisir un réseau Wi-Fi 2,4 GHz. L'appareil ne prend pas en charge le réseau Wi-Fi 5 GHz.

2.5. Une fois l'appareil ajouté à la page d'accueil, l'icône Wi-Fi de l'appareil restera allumée.

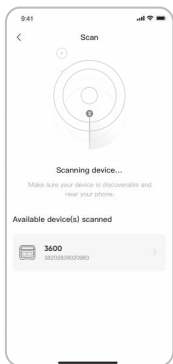

2.3

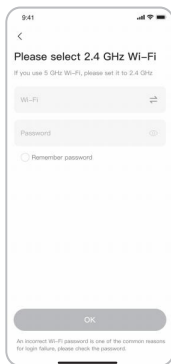

2.4

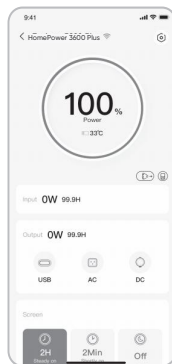

2.5

Les captures d'écran ci-dessus sont fournies à titre indicatif.

ATTENTION

L'application Jackery ne peut se connecter qu'à une seule station d'énergie à la fois via Bluetooth. Revenir à la liste des appareils déconnecte automatiquement le Bluetooth. Touchez à nouveau la station d'énergie dans la liste pour vous reconnecter automatiquement.

3. Dissocier l'appareil

Cliquez sur le bouton des paramètres en haut à droite de l'interface principale pour accéder à la page des paramètres. Cliquez sur le bouton de dissociation en bas de la page pour dissocier l'appareil.

4. Remarques

4.1. Pour activer le Wi-Fi et le Bluetooth :

- Le Wi-Fi et le Bluetooth sont automatiquement activés, une fois l'appareil allumé. Leurs icônes s'allument sur l'écran.
- Appuyez simultanément sur le bouton d'alimentation USB et le bouton d'alimentation CA jusqu'à ce que les icônes Wi-Fi et Bluetooth s'allument sur l'écran.

4.2. Pour désactiver le Wi-Fi et le Bluetooth :

- Appuyez simultanément sur le bouton d'alimentation USB et le bouton d'alimentation CA jusqu'à ce que les icônes Wi-Fi et Bluetooth s'éteignent de l'écran.
- Le Wi-Fi et le Bluetooth sont automatiquement désactivés si aucun appareil n'est connecté dans les 2 heures.

4.3. Pour réinitialiser le Wi-Fi et le Bluetooth :

Maintenez le bouton d'alimentation principal et le bouton d'alimentation USB enfoncés simultanément pendant 3 secondes pour réinitialiser le Wi-Fi et le Bluetooth aux paramètres d'usine et redémarrer le système. Le compte connecté dans l'application sera dissocié.



AVERTISSEMENT

RISQUE DE CHOC ÉLECTRIQUE. VEILLEZ TOUJOURS À CE QUE TOUS LES ÉQUIPEMENTS ÉLECTRIQUES SOIENT MIS HORS TENSION EN TOUTE SÉCURITÉ AVANT DE COMMENCER LE TRAVAIL.

Utilisez le câble d'entrée/sortie d'alimentation inclus dans l'emballage du ATS pour connecter le port d'extension CA du HomePower 3600 Pro Max au port d'entrée/sortie CA du ATS.

Utilisez le câble d'extension inclus dans l'emballage du bloc-batterie pour connecter le HomePower 3600 Pro Max au bloc-batterie, c'est-à-dire pour relier son port d'extension CC (A) au port d'extension CC (B) du bloc-batterie.

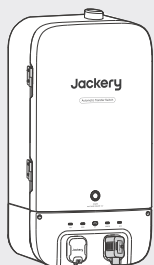

Câble d'entrée/sortie d'alimentation dans l'emballage du ATS

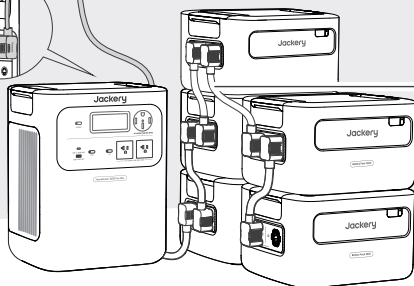

Câble d'extension dans l'emballage du bloc-batterie

Pour des instructions détaillées sur l'installation et le raccordement, consultez les manuels d'utilisation du ATS et du bloc-batterie.

ATTENTION

Position d'installation du système de sauvegarde domestique intelligent (AC ESS)

- Installation en intérieur.
- L'espace doit être complètement étanche.
- Le mur doit être plat et nivelé.
- Plage de température ambiante : -4 °F à 113 °F (-20 °C à 45 °C);
- La température et l'humidité doivent être maintenues à un niveau constant.
- Installer dans un endroit bien ventilé.
- Ne pas installer dans une zone accessible aux enfants ou aux animaux domestiques.
- L'emplacement d'installation doit éviter l'exposition directe au soleil.
- Aucun matériau inflammable ou explosif ne doit se trouver à proximité de l'onduleur et de la batterie.

● INFORMATIONS GÉNÉRALES

Nom du produit	Jackery HomePower 3600 Pro Max
N° modèle	JHP-3600C
Capacité	80 Ah / 44,8 V DC (3584 Wh)
Cellule Chimique	LiFePO ₄
Poids	Environ 73,85 lb / 33,5 kg
Dimensions	14,76 × 10,83 × 17,72 po / 37,5 × 27,5 × 45,0 cm
Durée de vie	6000 cycles (capacité conservée ≥ 70 % SOH)
Courant et durée maximum du court-circuit	1160A/860µs
UPS	<10 ms
Topologie de l'onduleur	Isolée
Facteur de puissance	≥0.98
Unité complète	Type 1

● PORTS D'ENTRÉE

1 × Entrée CA	Mode charge : 100 V~120 V~ 60 Hz, 15 A max., 1800 W
	Mode dérivation ^① : 100 V-120 V~ 60 Hz, 12 A max., 1440 W
2 × Ports DC8020	12-16 V=8 A max., double à 8 A max. 16-60 V ^② =12 A max., double jusqu'à 24 A, 1200 W max.

● PORTS DE SORTIE

2 × Sorties CA (NEMA 5-20R)	120 V~ 60 Hz, 16,7 A max., 2000 W par port, 4000 W au total
1 × Sortie CA (NEMA 14-50R)	240 V~60 Hz, 16,7 A max., 4000 W nominal, 8000 W crête
Sortie totale CA ^③	4000 W nominal, 8000 W crête
AC Output in Bypass Mode ^①	Entrée CA 120 V : NEMA 5-20R: 100V-120V~ 60Hz, 12A Max, 1440W Max per port, 1440W ^④ in Total NEMA 14-50R: 240V~60Hz, 1440W ^④ Max
	Entrée CA 240 V : NEMA 5-20R : 100 V-120 V~ 60 Hz, 20 A max., 2400 W par port, 4800 W au total NEMA 14-50R : 240 V~60 Hz, 40 A max., 9600 W max.
1 × Sortie USB-C	100 W max., 5 V=3 A, 9 V=3 A, 12 V=3 A, 15 V=3 A, 20 V=5 A
1 × Sortie USB-A	18 W max., 5-6 V=3 A, 6-9 V=2 A, 9-12 V=1,5 A

● PORTS D'EXTENSION

1 × Port d'extension CA	240 V~ 60 Hz, 16,7 A max., 4000 W max.
1 × Port d'extension CC	36,4 V-50,4 V=126 A max. (Entrée) 36,4 V-50,4 V=60 A max. (Sortie)

● SPÉCIFICATIONS ENVIRONNEMENTALES

Température de charge	-4 °F à 113 °F (-20 °C à 45 °C)
Température de décharge	-4 °F à 113 °F (-20 °C à 45 °C)
Altitude	≤3000m

※ USB Type-C® et USB-C® sont des marques déposées de USB Implementers Forum.

① Le produit peut charger la batterie à partir d'une prise murale CA ou via du ATS tout en fournissant de l'énergie via les ports de sortie CA.

② Indique la tension de fonctionnement (V_{mp}) admissible du panneau solaire.

③ Indique que deux ports de sortie CA ou plus fonctionnent ensemble.

④ Lorsqu'il est connecté à des charges supérieures à 1440 W sous une entrée CA 120 V, le produit prélève de l'énergie de la batterie pour répondre à une demande de charge totale allant jusqu'à 2880 W.

Jackery Battery Pack 3600

VENDU SÉPARÉMENT

● INFORMATIONS GÉNÉRALES

Nom du produit	Jackery Battery Pack 3600
N° modèle	JBP-3600A
Capacité	80 Ah / 44,8 V DC (3584 Wh)
Cellule Chimique	LiFePO ₄
Poids	Environ 55,1 lbs / 25 kg
Dimensions	14,8 x 12,5 x 9,0 po / 37,5 x 31,7 x 22,9 cm
Durée de vie	Capacité de 6000 cycles à 70 % ou plus

● PORTS D'ENTRÉE/SORTIE

Port d'extension CC (Entrée)	36,4 V-50,4 V=60 A max.
Port d'extension CC (Sortie)	36,4 V-50,4 V=100 A max.
Maximum Short Circuit Current and Duration	1160A/860µs

● TEMPÉRATURE DE FONCTIONNEMENT

Température de charge	-4°F to 113°F / -20°C to 45°C
Température de décharge	-4°F to 113°F / -20°C to 45°C

Jackery Automatic Transfer Switch

VENDU SÉPARÉMENT

Nom du produit	Jackery Automatic Transfer Switch
N° modèle	JA-TS05A
Tension CA (nominale)	120V/240V~ 60Hz
Type d'alimentation	Réseau monophasé à point milieu
Courant d'entrée maximal	100 A Réseau / 84 A Station d'énergie
Courant de sortie maximal	100 A Charge domestique/ 33,4 A Station d'énergie
Courant de court-circuit d'entrée maximal	10 KA
Consommation électrique en mode veille	Environ 5 W
Catégorie de surtension	IV
UPS (ASI)	≤20 ms
Type d'enveloppe	Boîtier de distribution : NEMA type 3R Boîtier de prise : NEMA type 1
Degré de pollution	III
Circuit principal	2 AWG (100 A)
Circuit de charge	2 AWG (100 A)
Communication	Wi-Fi et Bluetooth
Dimensions	27 × 14,4 × 5,7 in/ 68,5 × 36,5 × 14,4 cm
Poids	Environ 23,1 lbs/10,5 kg
Température de fonctionnement	-4 °F à 122 °F / -20 °C à 50 °C

● LISTE DU COLIS



Jackery HomePower
3600 Pro Max

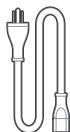

Câble de charge CA



Bornier à vis



Documents

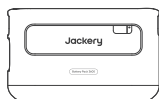

Jackery Battery Pack 3600

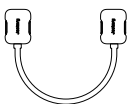

Câble de rallonge



Manuel d'utilisation



Vendu
séparément



Jackery Automatic
Transfer Switch

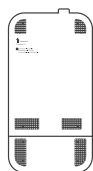

Modèle de marquage

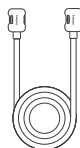

Entrée/
sortie d'alimentation Câble



Fil neutre



Presse-étoupe



Cavalier de liaison
neutre-terre (avec vis)



Manuel du
propriétaire



Manuel
d'installation

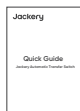

Guide de
démarrage rapide



Vendu
séparément

INFORMACIÓN IMPORTANTE DE SEGURIDAD



ADVERTENCIA

INSTRUCCIONES RELATIVAS AL RIESGO DE INCENDIO, DESCARGA ELÉCTRICA O LESIONES PERSONALES

Sigue siempre estas precauciones básicas al usar este producto.

- Lee todas las instrucciones antes de usar el producto.
- No permitas que los niños jueguen sobre del producto. Se requiere la supervisión cercana de adultos cuando se use cerca de niños.
- Evita colocar las manos o los dedos dentro del producto.
- Deja de usar el producto de inmediato si ha sufrido daños físicos o modificaciones. El uso inadecuado puede causar un comportamiento impredecible, provocando incendio, explosión o lesiones.
- Si se observan los siguientes condiciones, incluidas, entre otras, sobrecalentamiento, olores inusuales, humo, fugas o quemaduras, deja de usar el producto de inmediato y contacta al distribuidor o a nuestro servicio al cliente.
- Nunca intentes abrir, reparar o modificar el producto. Cualquier manipulación, reensamblaje o modificación puede resultar en descarga eléctrica, incendio o daños a la batería.
- Ten en cuenta que el líquido expulsado del producto puede causar irritación o quemaduras. El uso inapropiado o abusivo puede causar fugas en la batería. Evita el contacto directo con líquidos que se filtren. Si el líquido entra en contacto con los ojos, busca atención médica de inmediato. Si entra en contacto con otras partes del cuerpo, enjuaga con agua corriente y consulta a un médico de inmediato.
- No expongas el producto al fuego o a temperaturas extremas. Hacerlo puede provocar una explosión si la temperatura supera los 130 °C (265 °F).
- El uso de materiales o piezas no recomendadas o no suministradas puede implicar riesgo de incendio, descarga eléctrica o lesiones personales.
- No dejes la batería cargando sin supervisión durante periodos prolongados. Supervisa siempre el proceso de carga para garantizar un funcionamiento seguro.
- Para reducir el riesgo de descarga eléctrica, desconecta el producto de cualquier fuente de energía antes de realizar servicio técnico o resolución de problemas.

INSTRUCCIONES DE USO

GUARDA ESTAS INSTRUCCIONES

- Deja de usar el producto de inmediato si muestra signos de daño. Suspende el uso y contacta al servicio al cliente para recibir asistencia.
- No cargues la batería en ambientes extremadamente calientes o fríos y cumple estrictamente con los rangos de temperatura especificados por el producto:
 - Temperatura de carga: -4 °F a 113 °F (-20 °C a 45 °C);
 - Temperatura de descarga: -4 °F a 113 °F (-20 °C a 45 °C).
- Para garantizar una circulación de aire adecuada, no cubras las rejillas de ventilación del producto. El área donde se use el producto debe tener un flujo de aire adecuado en un entorno fresco y seco para evitar el sobrecalentamiento.
 - Cargar en espacios húmedos o mal ventilados puede representar riesgos para la seguridad.
 - El agua puede provocar cortocircuitos o dañar el cargador, generando riesgos de seguridad.
- Desconecta el cable de alimentación de la toma de corriente durante tormentas eléctricas.
- Apaga el producto de inmediato presionando el botón de encendido si se ha caído, golpeado o expuesto a vibraciones.
- Asegúrate de que los dispositivos estén apagados antes de conectarlos al producto.
- No cargues el producto con un cable o enchufe dañado o roto.
- No uses el producto para cargar dispositivos con cable o enchufe dañado o roto.
- Siempre desconecta el cable de carga tirando del enchufe, no del cable, para evitar daños.
- Asegúrate de que el producto esté bien asegurado al transportarlo en un vehículo en movimiento.
- NO coloques la unidad boca abajo ni de lado durante el uso o almacenamiento.
- NO coloques el producto en el suelo o a una altura menor de 18 pulgadas (457 mm) sobre el suelo durante el funcionamiento en un taller o centro de reparación.
- NO uses los accesorios del producto con otros dispositivos o equipos.
- El tiempo de carga solar depende de las condiciones meteorológicas. Coloque su panel solar donde reciba la mayor cantidad posible de luz solar directa.



PELIGRO:





Este dispositivo está diseñado únicamente para uso en interiores (coloque este dispositivo en un ambiente similar a interiores cuando lo use en exteriores, ej. autocaravanas, tiendas de campaña, cabañas, etc.).







✘ Este dispositivo no es resistente al agua ni al polvo. Manténgalo alejado de la lluvia y ambientes húmedos durante su uso.





INSTRUCCIONES DE MANTENIMIENTO PARA EL USUARIO

Durante el ciclo de vida de los productos de almacenamiento de energía, se producirá cierto grado de degradación de capacidad y energía. A medida que aumenta el número de ciclos de uso y se extiende el tiempo de almacenamiento, esta degradación se intensificará gradualmente, lo cual es un fenómeno normal acorde con el patrón de envejecimiento natural de las celdas de la batería.

SIGNIFICADO DE LOS SÍMBOLOS

Símbolo	Significado
 ADVERTENCIA	Prácticas peligrosas que pueden resultar en lesiones graves, muerte y/o daños a la propiedad.
 PRECAUCIÓN	Prácticas peligrosas que pueden resultar en lesiones personales y/o daños a la propiedad.
 NOTA	Prácticas peligrosas que pueden resultar en daño al equipo, pérdida de datos, deterioro del rendimiento o resultados inesperados.
 CONSEJOS	Complementa la información importante o consejos de operación en el texto.

Símbolo	Significado
	¡Precaución! El incumplimiento de los mensajes de advertencia puede provocar lesiones.
	Lea el manual del operador
	Riesgo de descarga eléctrica
	Carga de batería
	Material explosivo
	Objeto pesado

Símbolo	Significado
	No desarmes el producto.
	No fumar ni hacer llamas abiertas
	No se permiten niños
 Li-ión	Este símbolo indica que el producto contiene una batería de iones de litio (Li-ion), la cual debe desecharse o reciclarse de forma adecuada.
	Este símbolo indica que el producto no debe desecharse con los residuos domésticos. En su lugar, debe llevarse a un punto de recogida designado para su correcto reciclaje. El desecho y reciclaje adecuados ayudan a proteger el medioambiente. Para más información, póngase en contacto con su autoridad local, el servicio de gestión de residuos o el distribuidor del producto.



Este dispositivo cumple con la parte 15 de las Reglas de la FCC. El funcionamiento está sujeto a las siguientes dos condiciones :

(1) Este dispositivo no debe causar interferencias dañinas, y

(2) Este dispositivo debe aceptar cualquier interferencia recibida, incluidas las interferencias que puedan causar un funcionamiento no deseado.

NOTA : Este equipo ha sido probado y cumple con los límites para un dispositivo digital de Clase B, según la parte 15 de las Reglas de la FCC.

Estos límites están diseñados para proporcionar una protección razonable contra las interferencias perjudiciales en una instalación residencial. Este equipo genera, utiliza y puede emitir energía de radiofrecuencia y, si no se instala y utiliza de acuerdo con las instrucciones, puede causar interferencias perjudiciales en las comunicaciones. Sin embargo, no hay garantía de que no se produzcan

interferencias en una instalación particular. Si este equipo causa interferencias perjudiciales en la recepción de radio o televisión, lo que puede determinarse encendiendo y apagando el equipo, se recomienda al usuario intentar corregir las interferencias mediante una o más de las siguientes medidas :

- Reorientar o reubicar la antena de recepción.
- Aumentar la separación entre el equipo y el receptor.
- Conectar el equipo a una toma de corriente en un circuito diferente al que está conectado el receptor.
- Consultar al distribuidor o a un técnico experimentado en radio/TV para obtener ayuda.

MODIFICACIÓN : Cualquier cambio o modificación no expresamente aprobada por la parte responsable de la conformidad podría anular la autorización del usuario para operar el dispositivo.

CONTENIDO DE LA CAJA

1

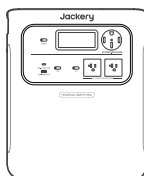

Jackery HomePower 3600 Pro Max

2

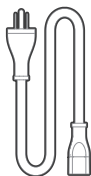

Cable de carga de CA

3

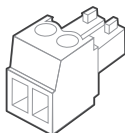

Bornera de tornillo

4



Documentos

CONSEJOS

El cable de carga para automóvil no está incluido, pero está disponible para su compra por separado en nuestro sitio web. Para obtener asistencia, comuníquese con el servicio al cliente de Jackery.

DESCRIPCIÓN GENERAL DEL PRODUCTO

● VISTA FRONTAL

LCD

Botón de encendido principal

Salida USB-C

100W Max, 5V=3A, 9V=3A, 12V=3A, 15V=3A, 20V=5A

Salida USB-A

18W Max, 5-6V=3A, 6-9V=2A, 9-12V=1.5A

Botón de energía USB

Salidas de CA (NEMA 14-50R)

240V~ 60Hz, 16,7A máx., 4000 W máx.

Salidas de CA (NEMA 5-20R)

120 V~ 60 Hz, 16,7 A máx., 2000 W por puerto, 4000 W en total L1 y L2 respectivamente de izquierda a derecha

Botón de energía CA

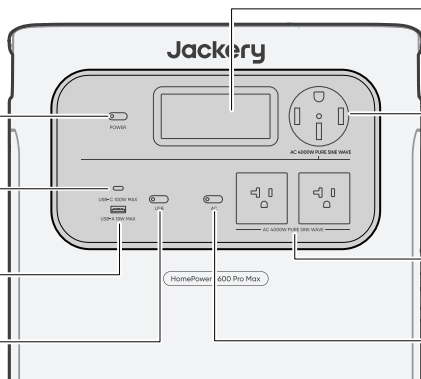

● VISTA LATERAL DERECHA

Comunicación en paralelo

Para conexión de comunicación en operación en paralelo en cascada

Puerto de expansión CC

Conectar al paquete de baterías

Entrada de CC (2 x Puertos DC8020)

12-16 V=8 A máx., Doble a 8 A máx.
16-60 V=12 A máx., Doble a 24 A/1200 W máx.

Puerto de expansión CA

Para conexión ATS o conexión en paralelo en cascada
Entrada/Salida: 240 V~60 Hz, 16,7A máx., 4000 W

EPO (apagado de emergencia)

Para conectar a un botón externo de paro de emergencia

Entrada de CA



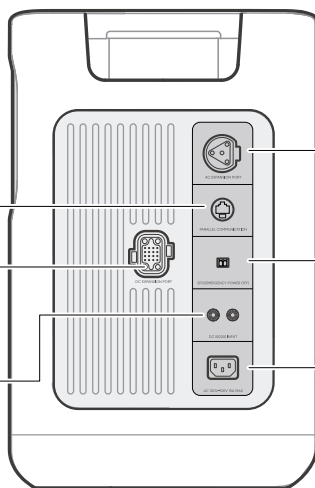



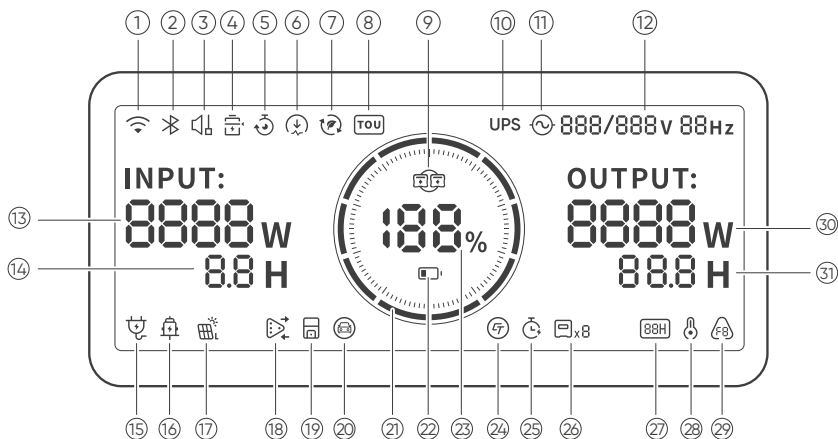

100 V-120 V~60 Hz, 15 A máx.



AFFICHAGE LCD



①		Wi-Fi	<p>Encendido: Wi-Fi conectado. Parpadeo: listo para conectarse al Wi-Fi. Apagado: Wi-Fi desconectado.</p>
②		Bluetooth	<p>Encendido: Bluetooth conectado. Parpadeo: listo para conectarse al Bluetooth. Apagado: Bluetooth desconectado.</p>
③		Modo de Carga Silenciosa	<p>Encendido: el ruido durante la carga se minimiza significativamente, mientras que la potencia de carga se reduce y la velocidad de carga disminuye. Apagado: El modo de carga silenciosa está desactivado. Activar/desactivar esta función en la App Jackery. Cuando el dispositivo se apaga, se retiene la configuración.</p>
④		Modo de Ahorro de Batería	<p>Encendido: limita la capacidad máxima utilizable de la batería para prolongar su vida útil. Apagado: el modo de ahorro de batería está desactivado. Activar/desactivar esta función en la App Jackery. Cuando el dispositivo se apaga, se retiene la configuración. Nota 1: Esta función no está disponible cuando el producto está conectado a paquetes de baterías. Nota 2: Cuando esta función está habilitada, el producto ocasionalmente realiza un ciclo completo de carga-descarga para calibrar el SOC.</p>
⑤		Plan de Carga	<p>Personaliza el tiempo de carga del producto. Adecuado para situaciones con tarifas eléctricas variables, permite establecer planes de carga según las horas pico y valle, reduciendo así los costos de electricidad. Activar/desactivar esta función en la App Jackery. Cuando el dispositivo se apaga, se retiene la configuración.</p>
⑥		Límite de potencia de carga	<p>Encendido: El límite de potencia de carga está activado en la aplicación Jackery. Apagado: El límite de potencia de carga está desactivado en la aplicación Jackery. Cuando el dispositivo se apaga, se retiene la configuración.</p>

⑦		Mode Autonome	<p>Maximiza el uso de la energía solar y reduce la dependencia de la electricidad de la red al priorizar la energía solar almacenada, reduciendo los costos eléctricos. La estación de energía debe estar conectada simultáneamente a los paneles solares y a la red, con la potencia de carga limitada por la potencia de derivación.</p> <p>Activar/desactivar esta función en la App Jackery. Cuando el dispositivo se apaga, se retiene la configuración.</p>
⑧		Modo TOU	<p>Encendido: el modo TOU está habilitado (SOC de respaldo predeterminado: 60 %). Durante las horas pico, el producto prioriza la descarga de la batería para reducir los costos de la electricidad en momentos de alta demanda, cuando la energía almacenada supera el SOC de respaldo. Durante las horas valle, el sistema carga la batería desde la red para lograr recortar los picos y llenar los valles.</p> <p>Apagado: el modo TOU está deshabilitado. El dispositivo no sigue la estrategia TOU (tarifa por periodo de uso) y opera según la lógica predeterminada de suministro de energía y carga.</p> <p>Activar/desactivar esta función en la App Jackery. Cuando el dispositivo se apaga, se retiene la configuración.</p>
⑨		Paralelo	<p>Encendido: La conexión en paralelo se ha configurado correctamente.</p> <p>Parpadeo: La conexión en paralelo se está configurando.</p> <p>Apagado: La conexión en paralelo no está configurada.</p>
⑩	UPS	UPS	El indicador del SAI permanece encendido cuando hay energía de la red eléctrica disponible y se apaga cuando se pierde la energía de la red eléctrica.
⑪		Indicador de Energía de CA	La salida CA (onda sinusoidal pura) está activada.
⑫	888 v 88Hz	Voltaje y frecuencia de salida	<p>Muestra el voltaje y la frecuencia de salida cuando la salida de CA está habilitada mediante el botón de alimentación de CA o cuando el puerto de expansión de CA está suministrando energía.</p> <ul style="list-style-type: none"> • 120 V : Se muestra cuando el producto se está cargando desde la entrada de CA de 120 V mientras simultáneamente suministra energía a través de los puertos de salida de CA. • 120/240 V : Se muestra cuando la salida de CA de 240 V está activa o cuando el producto está conectado a un interruptor de transferencia y funciona en modo bypass.
⑬	INPUT: 8888 w	Potencia de Entrada	Muestra la potencia de entrada de CA utilizada para la carga de la batería en vatios.
⑭	8.8 H	Tiempo de Carga Restante	Muestra el tiempo de carga restante.
⑮		Indicador de Carga desde Toma de Corriente CA	El producto se carga a través de la entrada CA utilizando energía de la red eléctrica.
⑯		Indicador de Carga desde Coche	El producto se carga a través de la entrada CC (DC8020) utilizando CC 12 V (carga desde el coche).
⑰		Indicador de Carga Solar	El producto se carga a través de la entrada CC (DC8020) utilizando paneles solares.
⑱		Indicador de expansión de CA (Carga)	El producto puede cargarse desde la red a través de un Jackery Automatic Transfer Switch (ATS).
		Indicador de expansión de CA (Descarga)	El producto suministra energía a las cargas de su hogar a través del interruptor de transferencia conectado (ATS).

19		Indicador del interruptor de transferencia	Encendido: El producto está conectado correctamente a un interruptor de transferencia (ATS). Apagado: El producto no está conectado a un interruptor de transferencia (ATS).
20		Carga de vehículos eléctricos (EV)	El adaptador de tierra (se vende por separado) está conectado correctamente al producto.
21		Indicador de Potencia de la Batería Batterie	Cuando el producto se está cargando, el círculo naranja alrededor del porcentaje de batería se ilumina secuencialmente. Cuando está cargando otros dispositivos, el círculo naranja permanece encendido.allumé.
22		Indicador de Batería Baja	Encendido: el nivel de la batería está por debajo del 20 %. Parpadeo: el nivel de la batería está por debajo del 5 %. Apagado: el nivel de la batería no está por debajo del 20 % o el producto se está cargando.
23		Porcentaje de Batería Restante	Muestra el porcentaje de batería restante.
24		Indicador del medidor inteligente	Encendido: Un medidor inteligente está en línea. Apagado: No se ha agregado ningún medidor inteligente al sistema o el medidor inteligente está fuera de línea.
25		Temporizador de descarga	Encendido: se ha configurado un temporizador de descarga. Apagado: no se ha configurado un temporizador de descarga. Activar/desactivar esta función en la App Jackery. Cuando el dispositivo se apaga, no se retiene la configuración.
26		Baterías conectadas	Indica que el producto está conectado al número especificado de baterías adicionales 3600.
27		Mode d'Économie d'Énergie	Encendido: Mode d'économie d'énergie activé. Éteint : Mode d'économie d'énergie désactivé.
28		Indicador de Alta Temperatura	Se activó la protección por alta temperatura. El producto puede dejar de funcionar hasta que su temperatura vuelva al rango normal de operación.
		Indicador de Baja Temperatura	Se activó la protección por baja temperatura. El producto puede dejar de funcionar hasta que su temperatura vuelva al rango normal de operación.
29		Código de fallo	Se ha producido un error en el producto. Por favor, consulte la sección de solución de problemas para más detalles.
30	OUTPUT: 	Potencia de Salida	Muestra la potencia de salida total (CA + USB) en vatios. Muestra OFF durante 1 segundo antes de que el producto se apague.
31		Tiempo de Descarga Restante	Muestra el tiempo de descarga restante.

OPERACIONES

● ENCENDIDO/APAGADO

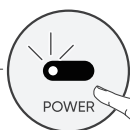
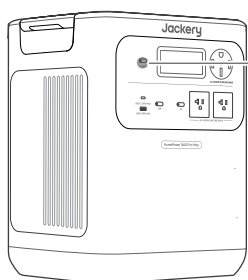

Encendido

Presione una vez

Apagado

Appuyez et maintenez pendant 3 secondes

 3 secondes

Tiempo de espera predeterminado: 2 horas

El producto se apagará automáticamente después de 2 horas de inactividad, sin carga ni descarga.

*El tiempo en espera puede configurarse en la App de Jackery.

Cuando el modo de ahorro de energía está activado, el producto se apagará automáticamente después de 12 horas si el botón de energía CA o USB está encendido, pero el producto no está cargando ni descargando.

● ENCENDER/APAGAR SALIDA USB

Requisito previo: el producto está encendido.

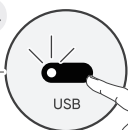
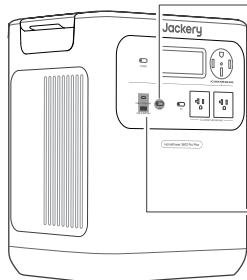

Encendido

Presione una vez

Apagado

Presione una vez

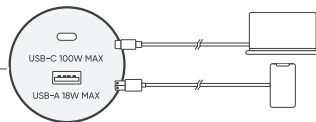

PRECAUCIÓN

- El puerto USB-C de 100 W es una salida de alta potencia de tipo Fuente de Alimentación 3 (PS3) según USB-PD. Si el dispositivo del usuario o accesorio conectado no cumple con los requisitos de seguridad, puede existir riesgo de incendio. Antes de usar estos puertos, asegúrese de que el dispositivo o accesorio conectado tenga protección contra incendios.
- Solo conecte el Jackery HomePower 3600 Pro Max a dispositivos o accesorios que cumplan con las cláusulas 6.3, 6.4 y 6.5 de IEC/EN/UL 62368-1 (u otros estándares equivalentes).
- Para obtener la potencia máxima de salida, utilice el cable USB-C a USB-C de 5 A (20 V CC/5 A, 100W).

● ENCENDER/APAGAR SALIDA CA

Requisito previo: el producto está encendido.

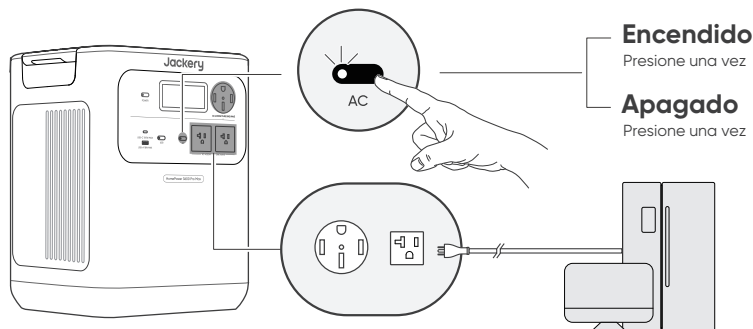

● MODO DE AHORRO DE ENERGÍA

Para evitar el consumo innecesario de batería al olvidar apagar la salida, el producto activa por defecto el Modo de Ahorro de Energía. Cuando la salida de CA o USB está encendida, el icono del modo de Ahorro de Energía se mostrará en la pantalla LCD. Si no hay ningún dispositivo conectado a si el consumo del dispositivo conectado está por debajo de un cierto umbral (salida de CA de 25 W o salida USB de 2 W) durante 12 horas, el dispositivo apagará automáticamente todas las salidas. Configure la duración del modo de Ahorro de Energía en la aplicación Jackery.

Para desactivar el modo de ahorro de energía, presione y mantenga presionados el botón de energía CA y el botón de energía principal durante más de 3 segundos. Una vez desactivado el modo de ahorro de energía, el icono dejará de mostrarse en la pantalla LCD y el producto no apagará automáticamente la salida CA o CC.

Cuando alimente dispositivos de baja potencia (CA \leq 25 W o USB \leq 2 W), desactive el modo de ahorro de energía para evitar que la salida se apague automáticamente durante el funcionamiento.

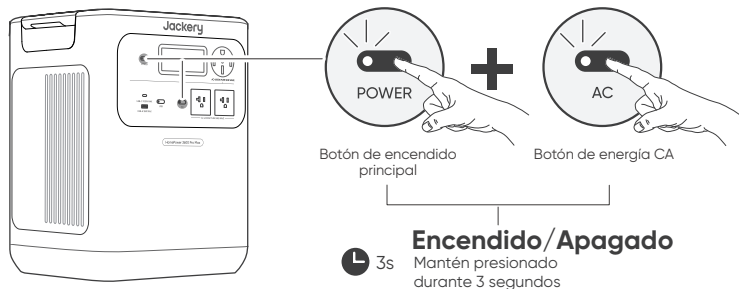

NOTA

El modo de ahorro de energía reanuda el estado anterior después de encender. Se requiere un cambio manual para modificar el modo.



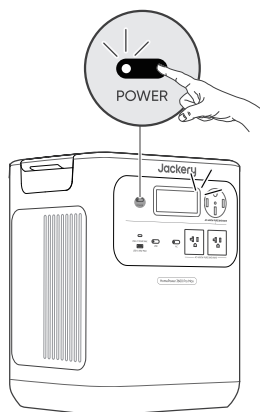



● PANTALLA LCD



En breve	Encender	Presione el botón de encendido principal o cuando el producto se esté cargando.
	Apagar	Presione el botón de encendido principal.
	Apagado automático	La pantalla LCD se apaga automáticamente y entra en modo de suspensión después de 2 minutos de inactividad.
Estable en (durante el estado de carga o descarga)	Encender	Presione dos veces el botón de encendido principal cuando el producto esté encendida.
	Apagar	Presione el botón de energía principal.
	Apagado automático	La pantalla LCD se apaga automáticamente después de 2 horas de inactividad.

También puedes configurar el modo de visualización de la pantalla en la aplicación Jackery.

● COMBINACIONES DE TECLAS

Botones	Operación	Función
 <p>Botón principal de encendido + Botón de energía USB</p>	 3s Mantenga pulsados ambos botones durante 3 segundos	Restablecer Wi-Fi y Bluetooth
 <p>Botón principal de encendido + Botón de energía CA</p>	 3s Mantenga pulsados ambos botones durante 3 segundos	Encender/apagar el modo de ahorro de energía
 <p>Botón de energía USB + Botón de energía CA</p>	 1s Mantenga pulsados ambos botones durante 1 segundo	Encender/apagar Wi-Fi y Bluetooth

● FUNCIÓN DE REANUDACIÓN DE SALIDA DE CA Y CC

Esta función memoriza el estado de la salida y reanuda automáticamente las salidas de CA y CC bajo condiciones definidas.

Condiciones de reanudación automática	Condiciones sin reanudación automática
Encendido/Reiniciar después de apagado o reinicio	Apagado manual de la salida (botón/App)
SOC de la batería \geq límite de descarga +10 % después de alcanzar el límite	Apagado de salida en modo de ahorro de energía
	Apagado de salida activado por protección
Actualización OTA completada	Apagado de salida activado por temporizador de descarga

FUENTE DE ALIMENTACIÓN ININTERRUMPIDA (UPS)

Un sistema de alimentación ininterrumpida (UPS) es un tipo de sistema de energía continua que proporciona energía eléctrica de respaldo automática a una carga cuando falla la energía de la red principal. En caso de una pérdida repentina de energía de la red, el HomePower 3600 Pro Max cambiará automáticamente a la energía almacenada en menos de 10 ms para mantener sus electrodomésticos en funcionamiento.

En modo SAI, la potencia de pico de salida de la unidad varía según los voltajes de entrada de la energía de la red eléctrica antes de un apagón. La potencia de salida real vuelve a la potencia de salida nominal durante los apagones.

PRECAUCIÓN

- Este producto no admite conmutación de 0 ms. No lo conecte a equipos que requieran una fuente de alimentación con conmutación de 0 ms, como servidores de datos o estaciones de trabajo.
- Antes de usar, pruebe la compatibilidad con su dispositivo varias veces.
- No conectes cargas que excedan la potencia máxima de salida del producto. De lo contrario, se activará la protección contra sobrecarga.

● CON ENTRADA DE CA DE 120 V

Conecte el producto a una toma de corriente de pared de 120 V usando el cable de carga de CA. Presione el botón de alimentación de CA para habilitar la salida de CA.

Carga total \leq 1440 W:

El producto funciona en modo bypass de CA. Se pueden usar los tres puertos de CA (dos NEMA 5-20R y uno NEMA 14-50R). En esta condición, el producto admite entrada de 120 V con salidas de 120 V y 240 V y cambia a energía de batería en 10 ms cuando falla la energía de la red eléctrica.

Si solo se requiere un puerto de 120 V, use el puerto izquierdo NEMA 5-20R (L1) como conexión principal.

Carga total $>$ 1440 W:

Cada puerto NEMA 5-20R admite hasta 1440 W, con un máximo combinado de 2880 W entre ambos puertos. El puerto NEMA 14-50R admite hasta 2880 W. Los tres puertos de salida CA juntos admiten una salida total de hasta 2880 W.

Cuando se opera por encima de 1440 W con entrada de CA de 120V, el producto aún admite salidas de 120 V/240 V. En esta condición, las salidas de CA consumen energía de batería. Si la batería se descarga completamente, la carga conectada puede experimentar un apagado por sobrecarga y una interrupción de energía.

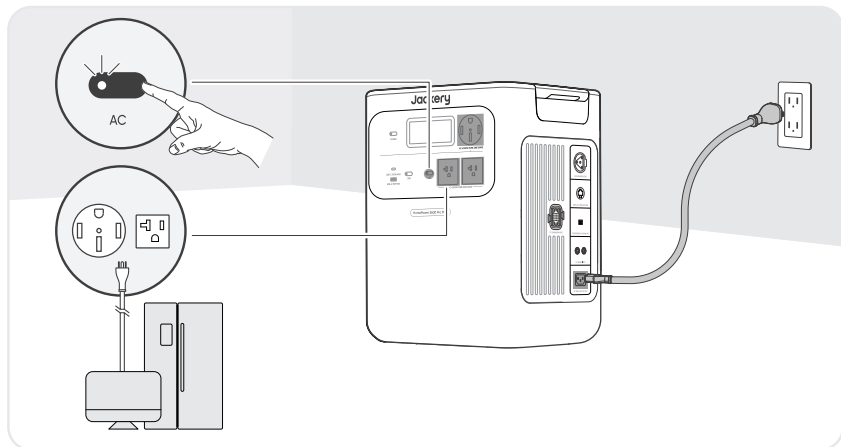

● CON ENTRADA DE CA DE 240 V

Conecte el producto a una fuente de alimentación de CA de 240 V usando un cable de carga Jackery de 40 A (se vende por separado).

Presione el botón de alimentación de CA para habilitar la salida de CA.

Todos los puertos de salida CA admiten el funcionamiento del SAI con entrada de 240 V:

- **NEMA 14-50R (240 V~60 Hz):** Hasta 9600 W de salida en bypass
- **NEMA 5-20R *2 (120 V~60 Hz):** Hasta 2400 W por puerto y 4800 W de salida total en bypass

La carga total máxima permitida es de 4000 W para una sola unidad y 8000 W para dos unidades (conexión en paralelo).

Cuando falla la energía de la red eléctrica de 240 V, el sistema cambia automáticamente a energía de batería con un tiempo de transferencia <10 ms. Cuando la batería se agota, todas las salidas de CA se apagan.

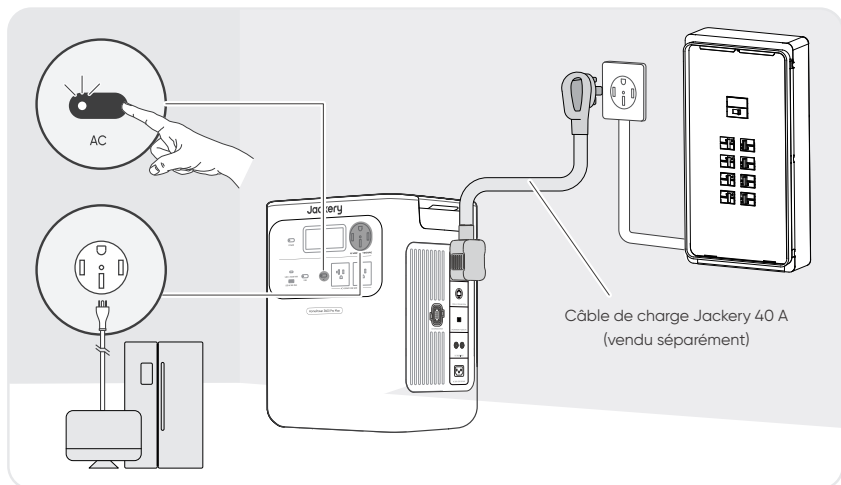

CONEXIONES

● CONECTAR AL/LOS PAQUETE(S) DE BATERÍAS **SE VENDE POR SEPARADO**

Este producto puede soportar hasta 5 paquetes de baterías para satisfacer la necesidad de una gran capacidad de energía. Para detalles sobre su uso, consulte el manual de usuario del Jackery Battery Pack 3600.

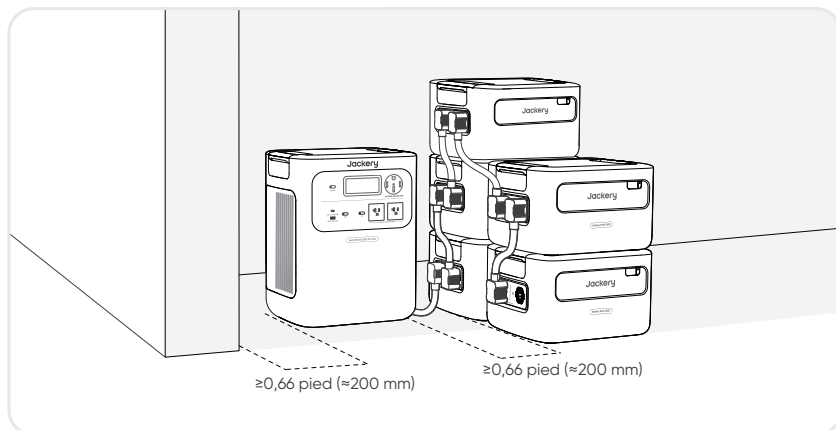

Si está utilizando solo un paquete de batería, puede colocarlo en cualquiera de las siguientes configuraciones:

Colocación lado a lado

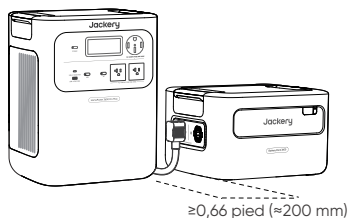

Colocación apilada

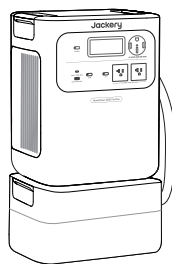

PRECAUCIÓN

- Asegúrese de que todos los productos estén apagados antes de conectar el HomePower 3600 Pro Max al paquete de Jackery Battery Pack 3600.
- Para asegurar el funcionamiento adecuado del producto, asegúrese de que las rejillas de entrada y salida de aire en ambos lados estén despejadas. Deje al menos 0,66 pies (200 mm) de espacio entre las rejillas y cualquier objeto para permitir una disipación de calor adecuada.

● CONEXIÓN EN PARALELO EN CASCADA

La conexión en cascada permite que 2 unidades HomePower 3600 Pro Max funcionen como un sistema combinado, aumentando la potencia de salida total.

Accesorios requeridos

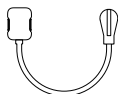

Cable de carga Jackery de 40 A

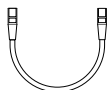

Cable de comunicación en paralelo de Jackery



se vende por separado

● PASOS PARA LA CONEXIÓN

1. Asegúrese de que ambas unidades estén APAGADAS y completamente desconectadas de las fuentes de energía.
2. Conecte los puertos de comunicación en paralelo en ambas unidades



PRECAUCIÓN

No omita este paso. Sin comunicación, las unidades no pueden sincronizar datos y pueden dañarse.

3. Conecte el puerto de salida de 240 V (NEMA 14-50R) de la primera unidad al puerto de expansión CA de la segunda unidad.

Cable de carga Jackery de 40 A (se vende por separado)

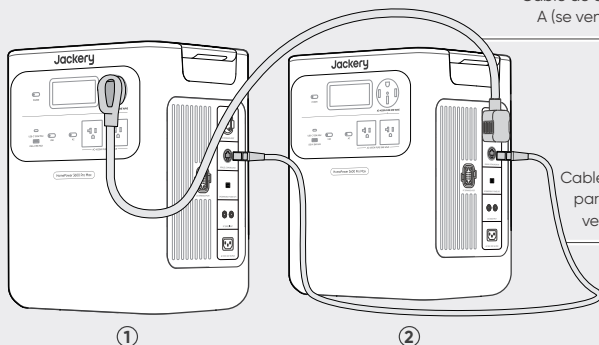

Cable de comunicación en paralelo de Jackery (se vende por separado)

La información del sistema se sincronizará en ambas pantallas.



PRECAUCIÓN

Después de la conexión en cascada, la potencia de salida total del sistema a través del puerto NEMA 14-50R del segundo dispositivo es de 8000 W. La carga total NO DEBE exceder la potencia total.

● CONECTAR AL INTERRUPTOR EPO

La interfaz EPO (Apagado de Emergencia) se utiliza para conectar un interruptor externo de parada de emergencia (preparado por el usuario).

Cuando ocurre una emergencia, al presionar el botón EPO se apagan inmediatamente todas las entradas y salidas de CA y CC.

Se proporciona un bloque de terminales con tornillos con el producto para instalar el interruptor externo de parada de emergencia.

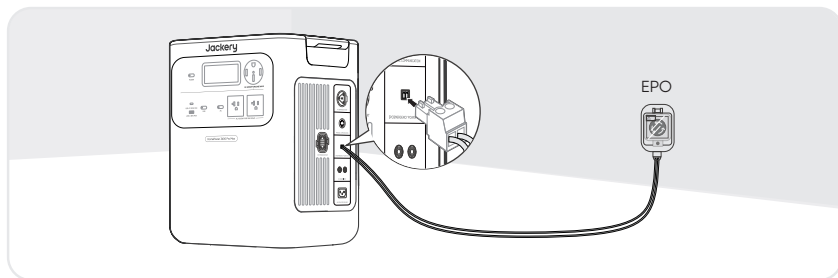

● CONNEXION D'ALIMENTATION DE SECOURS

CONECTAR A ATS

El HomePower 3600 Pro Max puede suministrar energía de respaldo a los circuitos del hogar a través de un interruptor de transferencia automática Jackery (ATS).

Para la instalación y operación detalladas, consulte el manual del usuario de ATS de Jackery.

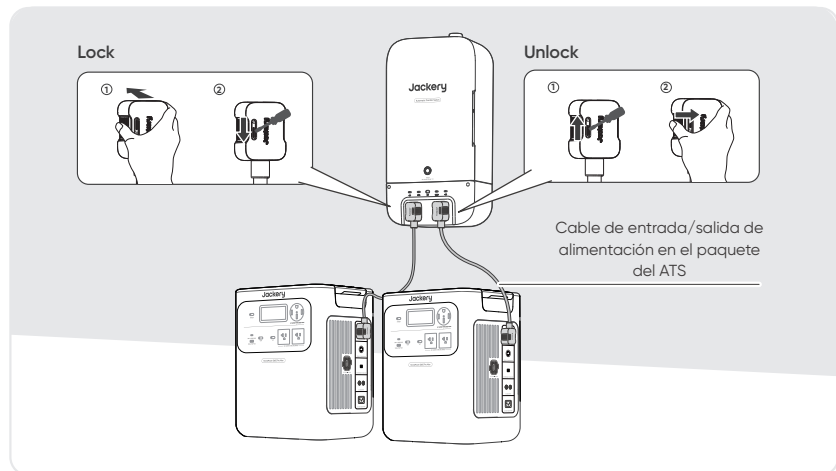

NOTA

Cuando el modo SAI está habilitado en el ATS, la estación de energía permanece activa y consume energía continuamente.

Durante un apagón de la red eléctrica, el sistema cambia a energía de batería en 20 milisegundos.

● CONECTAR A MTS SE VENDE POR SEPARADO

El HomePower 3600 Pro Max puede conectarse a un Manual Transfer Switch (MTS) para alimentar circuitos seleccionados del hogar.

Elija el método adecuado según su modo de instalación.

NOTA

Tous les câbles utilisés dans cette section sont vendus séparément ou inclus avec le MTS vendu séparément.

● CONEXIÓN DE UNA SOLA UNIDAD CON MTS

En modo automático, el HomePower 3600 Pro Max recibe entrada de CA y proporciona energía de respaldo tipo SAI a través del MTS.

1. Apague el HomePower 3600 Pro Max.
2. Conecte el HomePower 3600 Pro Max a una fuente de alimentación de CA de 240 V.
3. Conecte el puerto de salida de 240 V (NEMA 14-50R) a la entrada del MTS.
4. Coloque el interruptor de carga del MTS en respaldo.
5. Encienda la unidad y habilite la salida de CA.

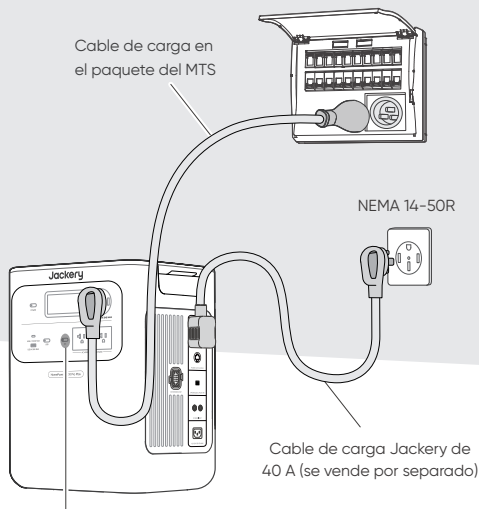
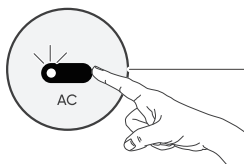

Cuando hay energía de la red eléctrica, la energía de CA pasa hacia el MTS. Durante un apagón, el sistema cambia automáticamente a energía de batería en 10 milisegundos.

NOTA

La conmutación automática requiere que la entrada de CA permanezca conectada en todo momento.

● CONEXIÓN EN PARALELO EN CASCADA CON MTS

Cuando dos unidades están conectadas en modo paralelo en cascada, el sistema puede entregar mayor potencia de salida al MTS.

1. Complete los pasos de conexión en paralelo en cascada descritos anteriormente.
2. Conecte el puerto de salida de 240 V (NEMA 14-50R) del segundo dispositivo a la entrada del MTS.
3. Encienda ambas unidades y habilite la salida de CA.

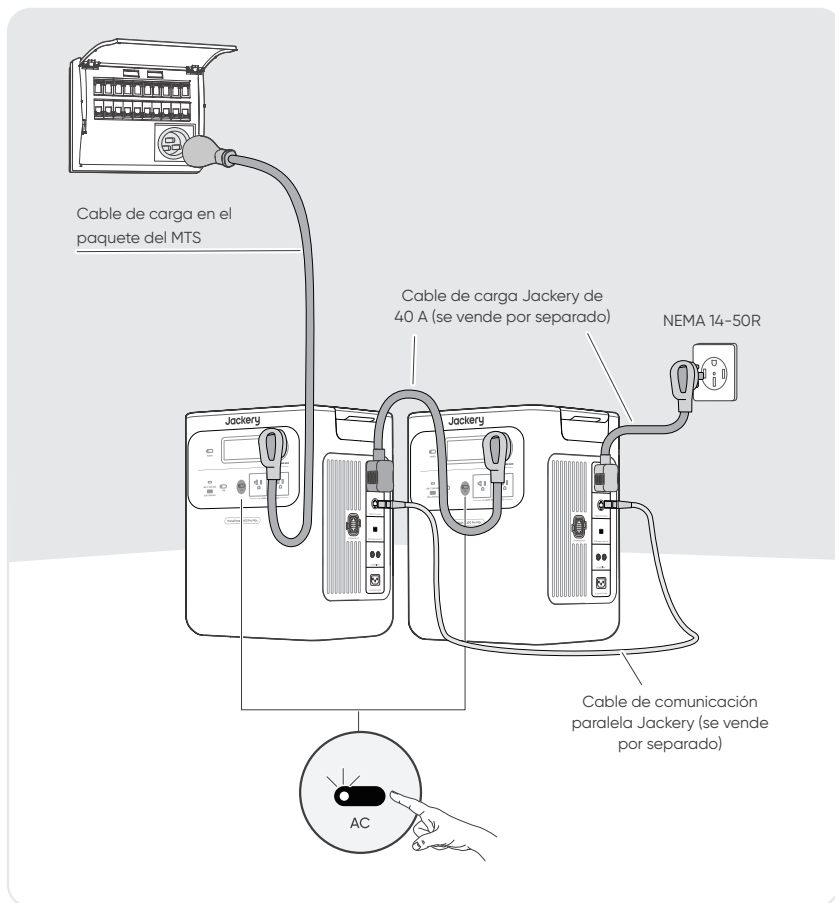

PRECAUCIÓN

Después de la conexión en cascada, la salida máxima al MTS es de 8000 W. La carga total NO DEBE exceder la potencia total.

CARGANDO

Energía renovable primero: Abogamos por utilizar primero energía renovable. Este producto admite dos modos de carga al mismo tiempo: carga solar y carga de pared de CA.

Cuando la carga en la pared de CA y la carga solar están activadas al mismo tiempo, el producto dará prioridad a la carga solar y se utilizarán ambos métodos para cargar la batería a la máxima potencia permitida.

Carga completamente el producto antes de usarlo por primera vez.

Nota

- La temperatura de carga recomendada para el producto está entre -4°F y 113°F (-20°C a 45°C), y la temperatura de descarga está entre -4°F y 113°F (-20°C a 45°C). Operar el producto fuera de este rango de temperatura puede limitar sus capacidades de carga y descarga, e incluso impedir la carga o descarga.
- La potencia de carga y la capacidad de la batería del producto pueden variar debido a fluctuaciones de temperatura.

● CARGA MEDIANTE TOMA DE CORRIENTE DE PARED DE CA DE 120 V

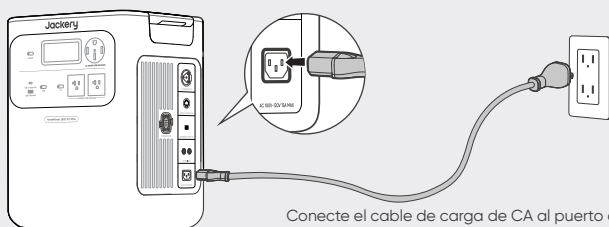

Conecte el cable de carga de CA al puerto de entrada de CA del producto y a una toma de corriente.

ATTENTION

Asegúrese de que el cable de carga de CA esté completamente y firmemente insertado en el puerto de entrada de CA.

Una conexión incompleta puede provocar corriente inestable, sobrecalentamiento, mal contacto o fallos en el funcionamiento del producto.

● CARGA MEDIANTE ENTRADA DE CA DE 240 V

El HomePower 3600 Pro Max admite carga a través de su puerto de expansión CA de 240 V. Según su instalación, la entrada de CA de 240 V puede provenir de una toma de CA de 240 V o de un Automatic Transfer Switch (ATS) de Jackery.

Toma de CA de 240 V

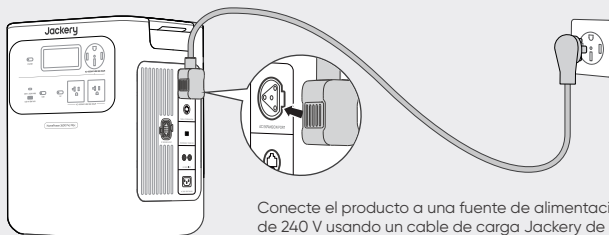

Conecte el producto a una fuente de alimentación de CA de 240 V usando un cable de carga Jackery de 40 A (se vende por separado).

PRECAUCIÓN

- Asegúrese de que el cable de carga Jackery de 40 A esté completamente y firmemente conectado tanto a la toma de 240 V como al puerto de expansión de CA.
- Una conexión incompleta puede provocar corriente inestable, sobrecalentamiento, mal contacto o fallos en el funcionamiento del producto.

INTERRUPTOR DE TRANSFERENCIA (ATS)

Conecte su ATS de Jackery al producto para habilitar la carga mediante el interruptor de transferencia.

NOTA

La configuración de reserva de respaldo se aplica en todos los modos de operación del ATS. Cuando la capacidad restante del HomePower 3600 Pro Max supere la reserva de respaldo configurada, la carga se detendrá automáticamente.

Para cargarlo inmediatamente, siga las instrucciones a continuación:

1. Toca Estación de energía en el flujo de energía del panel de control del ATS.
2. En la página de la Estación de energía, toca Cargar ahora.

STEP 1

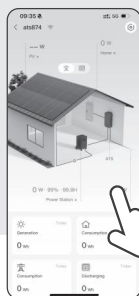

STEP 2



*ATS App

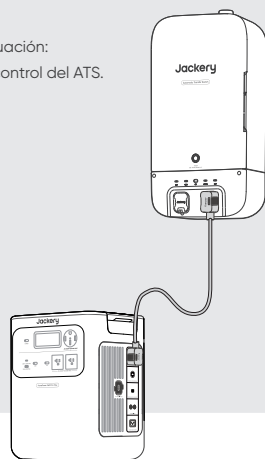

NOTA

Cuando el puerto de expansión de CA está conectado al ATS, la entrada de CA no se utilizará para cargar. En ese caso, la estación de energía se puede cargar mediante los siguientes puertos: puerto de expansión de CA, puertos DC8020.

● CARGA MEDIANTE PANELES SOLARES **SE VENDE POR SEPARADO**

El Jackery HomePower 3600 Pro Max cuenta con dos puertos de entrada DC8020, y cada uno admite la conexión directa a un panel solar de 500 W o a tres paneles solares de 200 W. Si desea conectar dos o más paneles solares a un solo puerto de entrada DC8020 simultáneamente, consulte la figura a continuación para la conexión mediante el conector de panel solar (se vende por separado, no incluido de serie).

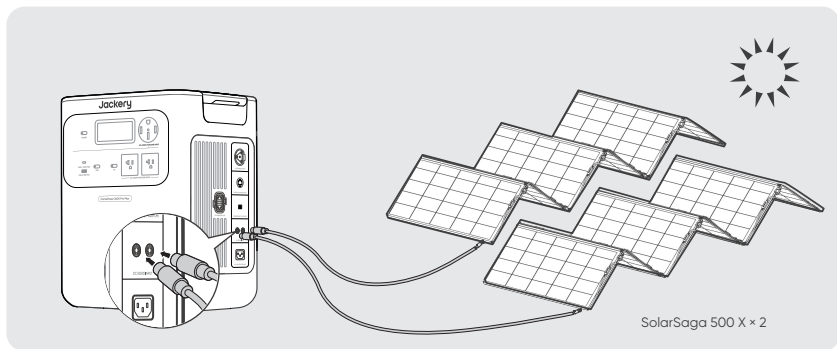

SolarSaga 500 X 2

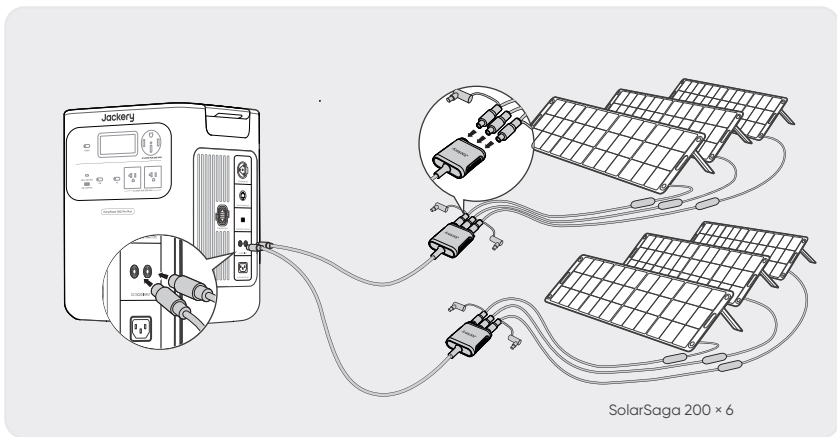

SolarSaga 200 x 6

PRECAUCIÓN

Asegúrese de que el voltaje de entrada para ambos puertos de entrada CC sea el mismo. De lo contrario, podría dañar el producto. Por ejemplo:

- Utilizar paneles solares Jackery del mismo modelo y la misma cantidad de paneles al conectar paneles solares a ambos puertos de entrada DC8020.
- No cargue el producto utilizando simultáneamente un cargador de automóvil y un panel solar. Hacerlo podría quemar el fusible del automóvil o resultar en un fallo de carga.

Se recomienda utilizar paneles solares Jackery para cargar el HomePower 3600 Pro Max. Asegúrate de que la tensión de funcionamiento (Vmp) del panel solar esté dentro del rango de entrada de CC (16 V-60 V) del HomePower 3600 Pro Max. Jackery no se hace responsable de pérdidas causadas por el uso de paneles solares de otras marcas.

● CARGA MEDIANTE UN CARGADOR PARA VEHÍCULO **SE VENDE POR SEPARADO**

Este producto puede cargarse con un cargador para vehículo de 12 V. Asegúrate de que el cargador para vehículo y la toma de alimentación de 12 V del vehículo estén bien conectados.

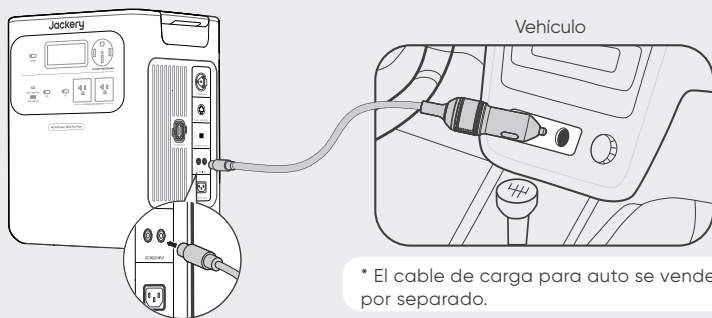

* El cable de carga para auto se vende por separado.

PRECAUCIÓN

- Por favor, encienda el vehículo antes de cargar su estación de energía.
- Si el vehículo circula por caminos accidentados, está prohibido usar el cargador de coche para evitar que se quemé debido a una mala conexión. La empresa no se responsabiliza por pérdidas causadas por un uso incorrecto.
- La carga en vehículo solo es aplicable a vehículos con 12 V CC, no a 24 V CC. Por favor, no cargue este producto en vehículos de 24 V para evitar lesiones personales y daños materiales.

RESOLUCIÓN DE PROBLEMAS

Si aparece alguno de los siguientes códigos de falla, siga las acciones correctivas listadas para resolver el problema. Si la falla persiste, por favor contacte con atención al cliente de Jackery.

Código de Error	Medidas correctivas
F0/F1 F2/F3	Reiniciar el producto.
F4	Conecte el producto a cargas para descargar su batería hasta que la falla desaparezca.
F5	Cargue el producto mediante paneles solares o toma de corriente CA hasta que la falla desaparezca.
F6	<ol style="list-style-type: none"> 1. Espere a que la red eléctrica se normalice antes de cargar el producto a través de una toma de corriente CA. 2. Verifique si las rejillas de entrada y salida de aire están obstruidas; asegure un espacio libre de 0,66 pies (20 cm) a ambos lados del producto. 3. Coloque el producto en un lugar que no esté expuesto a la luz solar directa o a altas temperaturas ambientales. 4. Desconecte todas las cargas del producto. Mantenga el producto inactivo y espere hasta que la falla desaparezca. 5. Reiniciar el producto.
F7	<ol style="list-style-type: none"> 1. Retire todas las entradas de CC del producto. 2. Verifique la tensión de funcionamiento (V_{mp}) de los paneles solares conectados. El producto permite un voltaje máximo de entrada de CC de 60 V. 3. Reinicie el producto y déjelo en reposo. Espere hasta que la falla desaparezca.
F8	Contactar le service à la clientèle de Jackery.
F9	Retire la carga conectada a los puertos USB del producto. Espere hasta que la falla desaparezca.

Código de Error	Medidas correctivas
FA	<ol style="list-style-type: none"> 1. Apague las salidas de CA y apague ambas unidades. 2. Desconecte los cables entre las unidades y vuelva a conectar las dos unidades. 3. Reinicie ambas unidades y habilite sus salidas de CA.
FC	<ol style="list-style-type: none"> 1. Reinicie los paquetes de baterías y el HomePower 3600 Pro Max respectivamente. 2. Si la falla persiste, desconecte el paquete de baterías del HomePower 3600 Pro Max y reconéctelos.
FF	<ol style="list-style-type: none"> 1. Después de que la condición de emergencia se haya despejado, presione el botón EPO nuevamente. 2. Si necesita alimentar cargas de CA o CC, presione el botón de alimentación de CA o el botón de alimentación de CC para volver a habilitar la salida.

ALMACENAMIENTO

Almacene el producto en un lugar seco y limpio con ventilación adecuada. Temperatura y humedad de almacenamiento:

- 1 mes: -4°F a 113°F / -20 a 45 °C (0-60 % HR)
- 3 meses: 32°F a 113°F / 0 a 45 °C (0-60 % HR)
- 12 meses: 32°F a 77°F / 0 a 25 °C (0-60 % HR)

Si este producto se almacena durante un período prolongado (de 3 a 6 meses) con la batería descargada, podría volverse imposible recargarlo. Para evitar esto y mantener la salud de la batería, se recomienda revisar y recargar el producto cada tres meses, y realizar un ciclo completo de carga y descarga al menos una vez cada 6 a 12 meses.

ESPECIFICACIONES

● INFORMACIÓN GENERAL

Nombre del producto	Jackery HomePower 3600 Pro Max
N° de modelo	JHP-3600C
Capacidad	80 Ah / 44,8 V DC (3584 Wh)
Química Celular	LiFePO ₄
Peso	73,85 libras/33,5 kg
Dimensiones	14,76 × 10,83 × 17,72 pulgadas / 37,5×27,5×45,0 cm
Ciclo de vida	6000 ciclos de carga hasta 70 % + de capacidad
Courant et durée maximum du court-circuit	1160A/860µs
UPS	<10 ms
Topología de inversor	Aislada
Factor de potencia	≥0,98
Unidad entera	Tipo 1

● PUERTOS DE ENTRADA

1 × Entrada CA	Modo de carga: 100 V-120 V~ 60 Hz, 15 A máx., 1800 W
	Modo de derivación ^① : 100 V-120 V~ 60 Hz, 12 A máx., 1440 W
2 × Puertos DC8020	12-16 V ^② ~8 A máx., Doble a 8 A máx.
	16-60 V ^② ~12A máx., Doble a 24 A / 1200 W máx.

● PUERTOS DE SALIDA

2 × Salidas CA (NEMA 5-20R)	120 V~ 60 Hz, 16,7A máx., 2000 W por puerto, 4000W en total
1 × Salidas CA (NEMA 14-50R)	240 V~60 Hz, 16,7A máx., 4000 W nominales, 8000W pico de sobretensión
Salida total de CA ^③	4000 W nominales, 8000 W pico de sobretensión
Salida de CA en Modo de derivación ^①	Entrada de CA de 120 V: NEMA 5-20R: 100 V-120 V~ 60 Hz, 12 A máx., 1440 W por puerto, 1440W ^④ en total NEMA 14-50R: 240 V~ 60 Hz, 1440W ^④ máx.
	Entrada de CA de 240 V: NEMA 5-20R: 100 V-120 V~ 60 Hz, 20 A máx., 2400 W por puerto, 4800W en total NEMA 14-50R: 240 V~ 60 Hz, 40 A máx., 9600 W máx.
1 × Salida USB-C	100 W máx., 5 V ^⑤ =3 A, 9 V ^⑤ =3 A, 12 V ^⑤ =3 A, 15 V ^⑤ =3 A, 20 V ^⑤ =5 A
1 × Salida USB-A	18 W máx., 5-6V ^⑤ =3A, 6-9V ^⑤ =2A, 9-12V ^⑤ =1.5A

● PUERTOS DE EXPANSIÓN

1 × Puerto de expansión CA	240 V~60 Hz, 16,7 máx., 4000 W máx.
1 × Puerto de expansión CC	36,4 V-50,4 V ^⑥ =126 A máx. (Entrada)
	36,4 V-50,4 V ^⑥ =60 A máx. (Salida)

● ESPECIFICACIONES AMBIENTALES

Temperatura de carga	-4 °F a 113 °F (-20 °C a 45 °C)
Temperatura de descarga	-4 °F a 113 °F (-20 °C a 45 °C)
Altitud	≤ 3000 m

※ USB Type-C[®] y USB-C[®] son marcas registradas de USB Implementers Forum.

① El producto puede cargar la batería desde una toma de corriente CA o a través del ATS mientras suministra energía a través de los puertos de salida CA.

② Indica la tensión de funcionamiento (V_{mp}) permitida del panel solar.

③ Indica que dos o más puertos de salida CA trabajan en conjunto.

④ Cuando está conectado a cargas superiores a 1440 W bajo entrada de CA de 120 V, el producto toma energía de la batería para cumplir con el requerimiento de carga total de hasta 2880 W.

GARANTÍA

Solo ofrecemos nuestra garantía a clientes que compren en el sitio web oficial de Jackery, plataformas de terceros con la marca Jackery o distribuidores autorizados locales.

*El periodo de garantía y los detalles pueden variar según las leyes, regulaciones y distribuidores autorizados locales.

Garantía limitada

Jackery Inc. garantiza al consumidor original que el producto Jackery estará libre de defectos relativos al acabado y a los materiales en condiciones normales de uso por parte del consumidor durante el periodo de garantía aplicable identificado en la sección "Periodo de garantía" que figura a continuación, sujeto a las exclusiones que se establecen a continuación.

Esta declaración de garantía establece la obligación de garantía total y exclusiva de Jackery. No asumiremos ni autorizaremos que ninguna persona asuma por nosotros ninguna otra responsabilidad en relación con la venta de nuestros productos.

Periodo de garantía

3 AÑOS Garantía Estándar

El periodo de garantía estándar de Jackery HomePower 3600 Pro Max es de 36 meses. En cada caso, el periodo de garantía se mide a partir de la fecha de compra por parte del comprador consumidor original. Para establecer la fecha de inicio del periodo de garantía, se necesita el recibo de venta de la primera compra del consumidor u otra prueba documental razonable.

2 AÑOS Garantía extendida

Para activar la extensión de garantía, debe registrar su producto en línea o ponerse en contacto con nuestro equipo de atención al cliente en hello@jackery.com para ampliar la duración de la garantía estándar.

Reparación o reemplazo

Jackery reparará o reemplazará (a cargo de Jackery) cualquier producto Jackery que no funcione durante el periodo de garantía aplicable debido a defectos en la mano de obra o el material. El producto reparado o reemplazado asumirá el periodo restante de la garantía desde la fecha original de compra.

Limitado al comprador consumidor original

La garantía del producto de Jackery se limita al consumidor original y no es transferible a ningún propietario posterior.

Exclusiones

La garantía de Jackery no se aplica a:

- Mal uso, abuso, modificación, daño por accidente, o uso para cualquier cosa que no sea el uso normal del consumidor según lo autorizado en los folletos actuales del producto de Jackery.
- Intento de reparación por cualquier persona que no sea un centro autorizado.
- Cualquier producto adquirido a través de una casa de subastas en línea.
- La garantía de Jackery no se aplica a la célula de la batería a menos que usted la cargue completamente en los siete días siguientes a la compra del producto y, a partir de entonces, al menos una vez cada 6 meses.

Derechos de interpretación

Jackery se reserva el derecho a la interpretación final de la política posventa de los clientes anterior.

CONFIGURACIÓN DE LA APLICACIÓN

1. Descargar la aplicación e iniciar sesión



Buscar "Jackery" en Google Play o en la App Store para instalar la aplicación. Después, podrá registrarte e iniciar sesión.



Alternativamente, escanee el código QR a continuación para descargar e instalar la app.

2. Añadir un dispositivo

2.1 Haga clic en el botón Añadir dispositivo  ;

2.2 Presione una vez el botón de encendido principal del dispositivo para encenderlo. Los iconos del wi-fi y del Bluetooth del dispositivo parpadearán para indicar que el dispositivo ha entrado en el modo de configuración de red. A continuación, pulse el botón "icono parpadeante" y permita que la aplicación se conecte a los dispositivos cercanos y abra los permisos de Bluetooth;

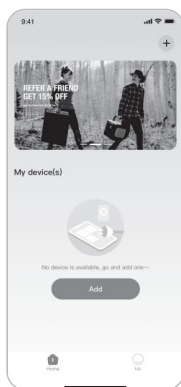

2.1



2.2

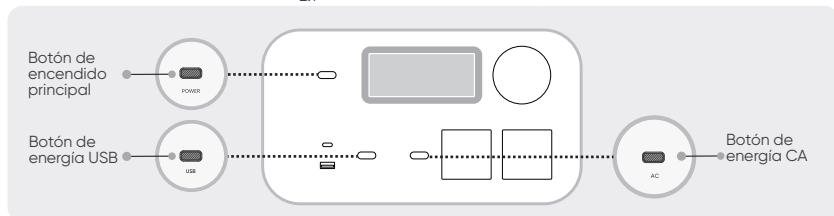

REMARQUE

Después de estar encendido, si la APP no se conecta en 2 horas, el dispositivo desactivará automáticamente el Wi-Fi y el Bluetooth. Ahora se requiere mantener presionados el botón de alimentación SAI y el botón de alimentación de CA para activar nuevamente el Wi-Fi y Bluetooth.

2.3. Tras hacer clic en el icono del dispositivo buscado, la aplicación conecta automáticamente el dispositivo a través de Bluetooth.

NOTA

Si durante el proceso de vinculación se indica que "el dispositivo ha sido vinculado", se pueden utilizar las dos formas siguientes para la conexión.

- El propietario del dispositivo lo compartirá con otros usuarios a través de la App.
- Mantenga pulsados el botón de encendido principal y el botón de energía USB durante 3 segundos para reiniciar el Wi-Fi y el Bluetooth del dispositivo y, a continuación, vuelva a vincularlo.

2.4 Una vez que el dispositivo se haya conectado correctamente, es necesario introducir el nombre y la contraseña de la red Wi-Fi a la que se conectará el dispositivo.

NOTA

Selecciona una red Wi-Fi en la banda de 2,4 GHz. El dispositivo no admite una red Wi-Fi en la banda de 5 GHz.

2.5. Después de agregar exitosamente el dispositivo en la App, el icono del Wi-Fi en el dispositivo permanecerá siempre encendido.

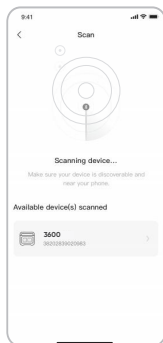

2.3

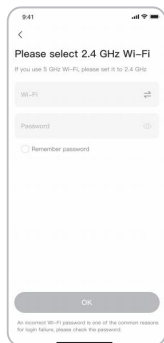

2.4

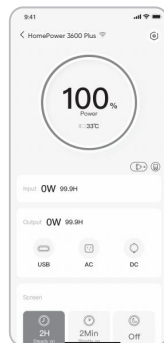

2.5

Las capturas de pantalla anteriores sirven solo de referencia.

PRECAUCIÓN

La aplicación Jackery solo puede conectarse a una estación de energía a la vez mediante Bluetooth. Regresar a la lista de dispositivos desconecta automáticamente Bluetooth. Toque la estación de energía en la lista nuevamente para reconectarse automáticamente.

3. Desvincular el dispositivo

Haga clic en el botón «Configuración» situado en la esquina superior derecha de la interfaz principal del dispositivo para entrar en la página de configuración. Después, haga clic en el botón «Desvincular» situado en la parte inferior de la página para desvincular el dispositivo.

4. Notas

4.1 Para activar Wi-Fi y Bluetooth:

- El wifi y el Bluetooth se encienden automáticamente al encender el dispositivo y se iluminan los iconos de wifi y Bluetooth de la pantalla;
- Pulse el botón de energía USB y el botón de energía CA al mismo tiempo hasta que se enciendan los iconos de wifi y Bluetooth en la pantalla;

4.2 Para desactivar Wi-Fi y Bluetooth:

- Pulse el botón de energía USB y el botón de energía CA al mismo tiempo hasta que se apaguen los iconos de wifi y Bluetooth en la pantalla;
- El Wi-Fi y el Bluetooth se apagarán automáticamente si se conecta ningún dispositivo en 2 horas;

4.3 Para restablecer Wi-Fi y Bluetooth:

Pulsa el botón de encendido principal y el botón de energía USB al mismo tiempo durante 3 segundos para restablecer los ajustes de fábrica de Wi-Fi y Bluetooth y reiniciar el sistema. Se desvinculará la cuenta de la aplicación conectada.



ADVERTENCIA

RIESGO DE DESCARGA ELÉCTRICA. ASEGÚRESE SIEMPRE DE QUE TODOS LOS EQUIPOS ELÉCTRICOS ESTÉN DESCONECTADOS DE FORMA SEGURA ANTES DE EMPEZAR A TRABAJAR.

Para conectar el Jackery HomePower 3600 Pro Max al ATS, use el cable de entrada/salida de alimentación para conectarlo al puerto de expansión CA del HomePower 3600 Pro Max al puerto de entrada/salida CA del ATS. Para conectar el Jackery HomePower 3600 Pro Max al paquete de baterías, use el cable de expansión para conectar su puerto de expansión CC (A) al puerto de expansión CC (B) del paquete de baterías.

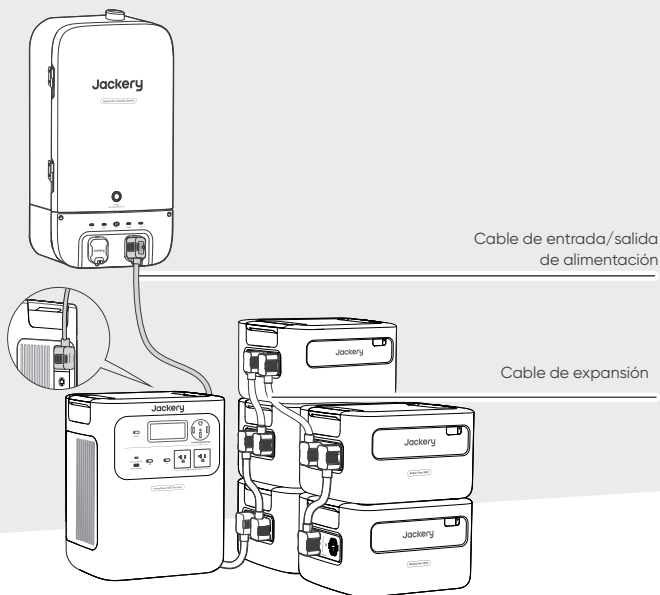

Para obtener instrucciones detalladas sobre la instalación y conexión, consulte los manuales de usuario del ATS y del paquete de baterías.

PRECAUCIÓN

- Posición de instalación del sistema de respaldo inteligente para el hogar (AC ESS)
- Instalación en interiores.
 - El área debe ser completamente impermeable.
 - La pared debe ser plana y nivelada.
 - Rango de temperatura ambiente: -4°F a 113°F (-20°C a 45°C);
 - La temperatura y la humedad deben mantenerse en un nivel constante.
 - Instale en un lugar bien ventilado.
 - No instale en un área accesible para niños o mascotas.
 - El área de instalación debe evitar la luz solar directa.
 - No debe haber materiales inflamables o explosivos cerca del inversor y la batería.

ESPECIFICACIONES

N° de modelo: JHP-3600C

● INFORMACIÓN GENERAL

Nombre del producto	Jackery HomePower 3600 Pro Max
N° de modelo	JHP-3600C
Capacidad	80 Ah / 44,8 V DC (3584 Wh)
Química Celular	LiFePO ₄
Peso	73,85 libras/33,5 kg
Dimensiones	14,76 × 10,83 × 17,72 pulgadas / 37,5×27,5×45,0 cm
Ciclo de vida	6000 ciclos de carga hasta 70 % + de capacidad
Courant et durée maximum du court-circuit	1160A/860µs
UPS	<10 ms
Topología de inversor	Aislada
Factor de potencia	≥0,98
Unidad entera	Tipo 1

● PUERTOS DE ENTRADA

1 × Entrada CA	Modo de carga: 100 V~120 V~ 60 Hz, 15 A máx., 1800 W
	Modo de derivación ¹⁾ : 100 V~120 V~ 60 Hz, 12 A máx., 1440 W
2 × Puertos DC8020	12~16 V=8 A máx., Doble a 8 A máx.
	16~60 V ²⁾ =12A máx., Doble a 24 A / 1200 W máx.

● PUERTOS DE SALIDA

2 × Salidas CA (NEMA 5-20R)	120 V~ 60 Hz, 16,7A máx., 2000 W por puerto, 4000W en total
1 × Salidas CA (NEMA 14-50R)	240 V~60 Hz, 16,7A máx., 4000 W nominales, 8000W pico de sobretensión
Salida total de CA ³⁾	4000 W nominales, 8000 W pico de sobretensión
Salida de CA en Modo de derivación ¹⁾	Entrada de CA de 120 V: NEMA 5-20R: 100 V~120 V~ 60 Hz, 12 A máx., 1440 W por puerto, 1440W ⁴⁾ en total NEMA 14-50R: 240 V~60 Hz, 1440W ⁴⁾ máx.
	Entrada de CA de 240 V: NEMA 5-20R: 100 V~120 V~ 60 Hz, 20 A máx., 2400 W por puerto, 4800W en total NEMA 14-50R: 240 V~60 Hz, 40 A máx., 9600 W máx.
1 × Salida USB-C	100 W máx., 5 V=3 A, 9 V=3 A, 12 V=3 A, 15 V=3 A, 20 V=5 A
1 × Salida USB-A	18 W máx., 5-6V=3A, 6-9V=2A, 9-12V=1.5A

● PUERTOS DE EXPANSIÓN

1 × Puerto de expansión CA	240 V~ 60 Hz, 16,7 máx., 4000 W máx.
1 × Puerto de expansión CC	36,4 V-50,4 V=126 A máx. (Entrada) 36,4 V-50,4 V=60 A máx. (Salida)

● ESPECIFICACIONES AMBIENTALES

Temperatura de carga	-4 °F a 113 °F (-20 °C a 45 °C)
Temperatura de descarga	-4 °F a 113 °F (-20 °C a 45 °C)
Altitud	≤ 3000 m

※ USB Type-C® y USB-C® son marcas registradas de USB Implementers Forum.

- ① El producto puede cargar la batería desde una toma de corriente CA o a través del ATS mientras suministra energía a través de los puertos de salida CA.
- ② Indica la tensión de funcionamiento (V_{mp}) permitida del panel solar.
- ③ Indica que dos o más puertos de salida CA trabajan en conjunto.
- ④ Cuando está conectado a cargas superiores a 1440 W bajo entrada de CA de 120 V, el producto toma energía de la batería para cumplir con el requerimiento de carga total de hasta 2880 W.

Jackery Battery Pack 3600

SE VENDE POR SEPARADO

● INFORMACIÓN GENERAL

Nombre del producto	Jackery Battery Pack 3600
N° de modelo	JBP-3600 A
Capacidad	80 Ah / 44,8 Vdc (3584 Wh)
Química Celular	LiFePO ₄
Peso	Aproximadamente 55,1 libras/25 kg
Dimensiones	14,8 × 12,5 × 9,0 pulgadas / 37,5 × 31,7 × 22,9 cm
Ciclo de vida	6000 ciclos de carga hasta 70 %+ de capacidad

● PUERTOS DE ENTRADA/SALIDA

Puerto de Expansión de CC (Entrada)	36,4 V-50,4 V=60 A máx.
Puerto de Expansión de CC (Salida)	36,4 V-50,4 V=100 A máx.
Maximum Short Circuit Current and Duration	1160A/860μs

● TEMPERATURA DE FUNCIONAMIENTO

Temperatura de carga	-4 °F a 113 °F / -20 °C a 45 °C
Temperatura de descarga	-4 °F a 113 °F / -20 °C a 45 °C

Jackery Automatic Transfer Switch

SE VENDE POR SEPARADO

Nombre del producto	Jackery Automatic Transfer Switch
N° de modelo	JA-TS05 A
Tensión CA (Nominal)	120 V/240 V~60 Hz
Tipo de Alimentación	Split-Phase
Corriente de Entrada Máxima	Red de 100 A / Estación de Energía de 84 A
Corriente de Salida Máxima	Carga Doméstica de 100 A / Estación de Energía de 33,4 A
Corriente Máxima de Cortocircuito de Entrada	10KA
Consumo en modo de espera	Cerca de 5 W
Categoría de Sobretensión	IV
UPS (SAI)	≤20 ms
CONSEJOS	Caja de distribución: NEMA Tipo 3R
	Caja de enchufes: NEMA Tipo 1
Grado de contaminación	III
Circuito Principal	2 AWG (100 A)
Circuito de carga	2 AWG (100 A)
Comunicación	Wi-Fi y Bluetooth
Dimensiones	27 × 14,4 × 5,7 pulgadas/ 68,5 × 36,5 × 14,4 cm
Peso	Aproximadamente 23,1 libras/10,5 kg
Temperatura de Funcionamiento	-4 °F a 122 °F / -20 °C a 50 °C

● CONTENIDO DE LA CAJA



Jackery HomePower
3600 Pro Max

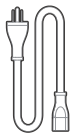

Cable de carga de CA



Bornera de tornillo



Documentos



Jackery Battery Pack 3600

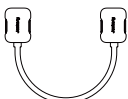

Cable de expansión



Manual de usuario



Se vende por separado



Jackery Automatic
Transfer Switch

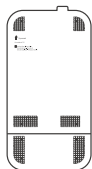

Plantilla de Marcado

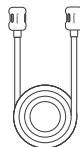

Cable de entrada/
salida de alimentación



Prensaestopa



Cable neutro



Puente de conexión
neutro-tierra (con tornillos)

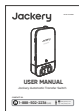

Manual del usuario



Manual de instalación



Guía de inicio rápido



Se vende por separado

JACKERY INC.

5310 Bunche Dr., Fremont, CA 94538-8301



1-888-502-2236 (US)



hello@jackery.com



www.jackery.com

